

17401

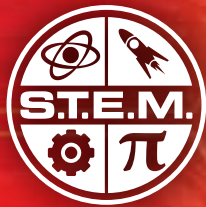

BC

 10+

Instructions
Notice de montage
Instrucciones de construcción
Bauanleitung

1 x Ni-MH 1800 mAh
Included · Fournie · Incluida · enthalten

I am programmed to speak in English. To change my language, go to www.meccano.com
Je suis programmé pour parler anglais. Pour changer ma langue, rends-toi sur www.meccano.com
Me han programado para hablar en inglés. Para cambiar de idioma, entra en www.meccano.com
Ich bin auf Englisch vorprogrammiert. Du findest deine Sprache als Softwarepaket auf www.meccano.com

- ⚠ **CAUTION - ELECTRIC TOY**
– Not recommended for children under 10 years of age. As with all electric products, precautions should be observed during the handling and use to prevent electric shock.
- ⚠ **MISE EN GARDE : JOUET ÉLECTRIQUE**
– Non recommandé pour les enfants de moins de 10 ans. Comme avec tous les autres produits électriques, des précautions s'imposent durant la manipulation et l'utilisation afin d'éviter les chocs électriques.
- ⚠ **WARNING:**
Adapter cord could be a strangulation hazard.
Not for use by children under 3 years of age.
- ⚠ **ATTENTION !**
Le cordon de l'adaptateur présente un risque de strangulation.
Ne pas laisser à la portée des enfants de moins de 3 ans.



FCC Statement: This device complies with Part 15 of the FCC rules. Operation is subject to the following two conditions:

(1) This device may not cause harmful interference, and (2) This device must accept any interference received, including interference that may cause undesired operation. This equipment has been tested and found to comply with the limits for Class B digital devices pursuant to Part 15 of the FCC rules. These limits are designed to provide reasonable protection against harmful interference to radio communications. This equipment generates, uses and can radiate radio frequency energy and, if not installed and used in accordance with the instruction, may cause harmful interference to radio communication. However, there is no guarantee that interference will not occur in a particular installation. If this toy does cause interference to radio or television reception (you can check this by turning the toy off and on while listening for the interference), one or more of the following measures may be useful:

- Reorient or relocate the receiving antenna.
- Increase the separation between the toy and the radio or the TV.
- Consult the dealer or an experienced TV-radio technician for help.

NOTE: Changes, adjustments or modifications to this unit, including but not limited to, replacement of any transmitter component (crystal, semiconductor, etc) could result in a violation of FCC rules under part 15 and/or 95 and must be expressly approved by Spin Master Ltd. or they could void the user's authority to operate the equipment.

Déclaration FCC : Le présent appareil est conforme à l'article 15 de la réglementation de la FCC. L'exploitation est autorisée aux deux conditions suivantes :

(1) l'appareil ne doit pas produire de brouillage, et (2) l'appareil doit accepter tout brouillage radioélectrique subi, même si le brouillage est susceptible d'en compromettre le fonctionnement.

Cet équipement a été testé et jugé conforme aux limites de la classe B pour les équipements numériques en vertu de l'article 15 de la réglementation de la FCC. Ces limites ont été instaurées pour assurer une protection raisonnable contre toute interférence nuisible avec les communications radio. Cet équipement génère, utilise et peut émettre de l'énergie de fréquence radio. S'il n'est pas installé et utilisé selon le mode d'emploi, il peut causer des interférences nuisibles aux communications radio. Cependant, il n'existe aucune garantie contre ces interférences dans le cas où l'installation ne serait pas conforme. Si ce jouet cause des interférences à la réception radio ou télévisée (ce qui est vérifiable en l'éteignant, puis en le rallumant tout en écoutant s'il y a des interférences), suivre une ou plusieurs des recommandations suivantes :

- Réorienter ou déplacer l'antenne réceptrice.
- Augmenter la distance entre le jouet et la radio ou la télévision.
- Consulter le revendeur ou demander l'aide d'un technicien radio/TV. expérimenté.

REMARQUE : tout changement, réglage ou modification de cet appareil, incluant mais ne se limitant pas au remplacement de tout composant du transmetteur (cristal, semi-conducteur, etc.), pourrait constituer une violation de l'article 15 et/ou 95 de la réglementation de la FCC, et doit être expressément approuvé par Spin Master Ltd., sous peine d'entraîner l'annulation du droit de l'utilisateur d'exploiter l'équipement.

Declaración de la FCC: Este dispositivo cumple con la sección 15 de la normativa de la FCC. El funcionamiento está sujeto a estas dos siguientes condiciones:

(1) el dispositivo no debe causar interferencias dañinas, y (2) el dispositivo debe admitir la recepción de cualquier tipo de interferencia, incluidas aquellas que puedan causar un funcionamiento indeseado. Este equipo ha sido probado y cumple los límites para dispositivos de clase B digital establecidos en la sección 15 de la normativa de la FCC. Estos límites han sido diseñados para proporcionar una protección razonable contra la interferencia dañina en las comunicaciones por radio. Este equipo genera, utiliza y emite energía en forma de radiofrecuencias, por lo que si no se instala y utiliza como indican las instrucciones, podría provocar interferencias dañinas en comunicaciones de radio. No obstante, no se puede garantizar que no habrá interferencias en una instalación determinada. Si este juguete provoca interferencias en la recepción de radio o televisión (puede comprobarlo apagando y encendiendo el juguete mientras escucha si se producen interferencias), puede tomar alguna de las siguientes medidas:

- Reorientar o cambiar de lugar la antena receptora
- Aumentar la separación entre el juguete y la radio o el televisor
- Consultar con el vendedor o un técnico de televisión y radio si necesita asistencia adicional.

NOTA: Los cambios, los ajustes o las modificaciones realizadas en este dispositivo, como, entre otros, la sustitución de cualquier componente transmisor (cristal, semiconductor, etc.) podría suponer la infracción de las secciones 15 o 95 de la normativa de la FCC, y debe ser explícitamente aprobada por Spin Master Ltd.; en caso contrario, el usuario podría verse privado del derecho de operar el equipo.

EN: Content: 332 parts, 1 AC/DC Wall mount charger (10.4W), 1 Rechargeable Ni-MH battery 1800 mAh, 2 hand tools, 1 sticker sheet, 1 instruction sheet for 1 model, 1 M.A.X Brain module, 1 IR sensor module, 2 Smart motor modules, 1 LED module, 1 3kgs servo, 1 1.9 kgs micro servo, 1 USB cable.

FR: Contenu : 332 pièces, 1 chargeur mural CA/CC (10,4 W), 1 batterie rechargeable Ni-MH 1 800 mAh, 2 outils manuels, 1 feuillet d'autocollants, 1 notice de montage pour 1 modèle, 1 module M.A.X Brain, 1 module capteur infrarouge, 2 modules moteurs intelligents, 1 module DEL, 1 servomoteur (3 kg), 1 microserrvomoteur (1,9 kg), 1 câble USB.

ES: Contenido: 332 piezas, 1 cargador de toma de pared de ca/cc (10,4 W), 1 batería Ni-MH recargable de 1 800 mAh, 2 herramientas de mano, 1 hoja de calcomanías, 1 hoja de instrucciones para 1 modelo, 1 módulo M.A.X Brain, 1 módulo de sensores infrarrojos, 2 módulos de motores inteligentes, 1 módulo LED, 1 servo de 3 kg, 1 microserrvo de 1,9 kg, 1 cable USB.

DE: Inhalt: 332 Teile, 1 Ladegerät (10,4 W), 1 aufladbarer Nickel-Metallhydrid-Akku 1.800 mAh, 2 Werkzeuge, 1 Aufkleberbogen, 1 Bauanleitung für 1 Modell, 1 M.A.X.-Prozessor-Modul, 1 IR-Sensor-Modul, 2 intelligente Motorenmodule, 1 LED-Modul, 1 Servomotor (3 kg), 1 Microservomotor (1,9 kg), 1 USB-Kabel.

CAN ICES-3(B)/NMB-3(B)

CANADIAN Class B statement:

This device complies with Industry Canada Licence-exempt RSS's. Operation is subject to the following two conditions:

(1) this device may not cause interference, and (2) this device must accept any interference, including interference that may cause undesired operation of the device.

Déclaration CANADIENNE classe B : Le présent appareil est conforme aux CNR d'Industrie Canada applicables aux appareils radio exempts de licence. L'exploitation est autorisée aux deux conditions suivantes :

1) l'appareil ne doit pas produire de brouillage; 2) l'appareil doit accepter tout brouillage radioélectrique subi, même si le brouillage est susceptible d'en compromettre le fonctionnement.

(EN) Rechargeable battery should only be charged under adult supervision. Do not recharge a battery pack that shows leakage or corrosion. Immediately remove the battery charger from power supply after charging is finished (Charger light turned green). The product may have unexpected movement. User and third body should stay at least 30 cm away from the product to avoid unexpected impact.

CAUTION Cut Hazard: Product has functional sharp points. Contact may result in injury. Always keep points away from fingers and body. Handle with care. Use with adult supervision. All the wires should be well attached in the provided wire clip #M044 to avoid hazards caused by loose wire. Extra wire clips are provided in the package. Do not put the phone into the phone tray except in motion capture mode. Activate the product only when the area is appropriate for the intended use (free area, no obstacles). The product is intended to be played on floor.

(FR) La batterie rechargeable doit être rechargée uniquement sous la surveillance d'un adulte. Ne pas recharger une batterie montrant des signes de fuite ou de corrosion. Débrancher immédiatement le chargeur une fois la charge terminée (voyant du chargeur en vert). Le produit peut effectuer des mouvements brusques. L'utilisateur et toute autre personne doivent se tenir à au moins 30 cm du produit pour éviter tout choc imprévu.

MISE EN GARDE contre les coupures : le produit présente des extrémités coupantes fonctionnelles. Éviter tout contact pour ne pas se blesser. Les extrémités doivent toujours rester à distance des doigts et du corps. Utiliser avec précaution. Utiliser sous la surveillance d'un adulte. Faire passer tous les fils dans l'attache de sécurité #M044 pour éviter tout risque de trébuchement. Des attaches supplémentaires sont fournies avec le produit. Ne pas insérer de téléphone dans l'espace prévu si le mode de capture de mouvement n'est pas sélectionné. Activer le produit uniquement si la zone est adaptée à l'utilisation prévue (zone bien dégagée). Le produit est destiné à une utilisation au sol.

(ES) La batería recargable solo debe cargarse bajo la supervisión de un adulto. No recargues una batería que muestre signos de escape o corrosión. Retira de forma inmediata el cargador de la batería de la toma de alimentación cuando se termine de cargar (luz del cargador iluminada en verde). El producto podría hacer movimientos inesperados. El usuario y cualquier cuerpo extraño deben mantenerse al menos a unos 30 cm del producto para evitar cualquier impacto no deseado.

PRECAUCIÓN Riesgo de corte: el producto contiene partes afiladas. El contacto con ellas podría provocar lesiones. Mantén estas partes afiladas lejos de los dedos y del cuerpo. Manipula el juguete con cuidado. Utilízalo bajo la supervisión de un adulto. Todos los cables deben estar bien sujetos con el clip para cables que se proporciona #M044 para evitar riesgos provocados por algún cable suelto. En la caja se incluyen clips para cables adicionales. Coloca el teléfono en la bandeja para teléfono únicamente en el modo de captura de movimiento. Activa el producto solo en áreas apropiadas para tal fin (zonas amplias, sin obstáculos). El producto se ha diseñado para usarlo en el suelo.

(DE) Den wiederaufladbaren Akku nur unter Aufsicht eines Erwachsenen aufladen. Ausgelaufene oder korrodierte Akkus nicht aufladen. Das Akkuladegerät sofort nach Abschluss des Ladevorgangs (LED am Ladegerät leuchtet grün) vom Stromnetz nehmen. Benutzer und Umstehende sollten mindestens 30 cm Abstand zum Produkt halten, um Zusammenstöße zu vermeiden.

ACHTUNG Schnittgefahr: Das Produkt enthält funktionale scharfe Kanten. Kontakt kann zu Verletzungen führen. Scharfe Kanten von Fingern und anderen Körperteilen fernhalten. Mit Vorsicht handhaben. Unter Aufsicht eines Erwachsenen verwenden. Alle Kabel müssen mithilfe der mitgelieferten Kabelklemme #M044 gesichert werden, um Gefahr durch lose Kabel zu vermeiden. Zusätzliche Kabelklemmen sind im Lieferumfang enthalten. Das Telefon nur im Bewegungserfassungsmodus in die Telefonablage legen. Das Produkt nur in Bereichen aktivieren, die für die Nutzung des Produkts geeignet sind (offene Bereiche ohne Hindernisse). Das Produkt ist ausschließlich für das Spielen auf dem Boden vorgesehen.

TABLE OF CONTENTS • SOMMAIRE • ÍNDICE • INHALTSVERZEICHNIS

1. ASSEMBLY.....	5-26
1.1 BUILD YOUR ROBOT.....	7-25
2. CONNECT THE ELECTRONICS.....	26
3. PLAY	27-36
CONSUMER INFORMATION.....	37-40
1. ASSEMBLAGE	5-26
1.1 MONTAGE DU ROBOT.....	7-25
2. RÉALISATION DES BRANCHEMENTS.....	26
3. JEU	27-36
INFORMATIONS DESTINÉES AU CONSOMMATEUR.....	37-40
1. MONTAJE	5-26
1.1 MONTA TU ROBOT	7-25
2. CONECTA LOS COMPONENTES ELECTRÓNICOS	26
3. CÓMO JUGAR	27-36
INFORMACIÓN PARA EL CONSUMIDOR	37-40
1. ZUSAMMENBAU	5-26
1.1 BAUE DEINEN ROBOTER ZUSAMMEN	7-25
2. ELEKTRONISCHE TEILE VERBINDEN	26
3. SPIELEN	27-36
VERBRAUCHERHINWEISE	37-40

1

ASSEMBLY • ASSEMBLAGE • MONTAJE • ZUSAMMENBAU

	M268 x1		C772 x2		M284 x1		B4 38,1 mm 1 1/2"	B696 x3
	M937 x1		M016 x1		M283 x1		B3 23 mm 15/16"	A347 x17
	M293 x1		M311 x2		M281 x1		B2 19 mm 3/4"	A447 x11
	M006 x1		M277 x2		M010 x2		B1 14,7 mm 37/64"	A247 x18
	M933 x1		M934 x1		M288 x1		S3 12 mm 1/2"	A411 x10
	M276 x1		M289 x1		M285 x1		S2 9,5 mm 3/8"	A511 x51
	M296 x2		M272 x1		M280 x1		S1 5,8 mm 3/8"	A637 x3
	M270 x1		M273 x1		M292 x1		M2 10,5 mm 7/16"	M255 x1
	M027 x2		M274 x1		M282 x1			A337 x108
	M004 x1		M275 x1		M279 x1			A737 x2
	M020 x2		M290 x1		M278 x3			A521 x6
	M101 x1		M271 x2		A521 x6			A309 x2
	M100 x1		M269 x2		A309 x2			M254 x1
	M046 x3		M310 x2		A285 x4			A138 x10
	M104 x1		M924(A)/M910(C)/M911(G)/M921(I) x1		C330 x2			A238 x12
	M901 x1		M923 x1		M286 x2			A338 x4
	M938 x1		M297 x2		M031 x1			M044 x4
					M920 x1			M294 x4
	x1				M935 x1			M295 x4
					M936 x1			C994 x1
								D499 x1



CONSTRUCTION TIPS / ASTUCES DE CONSTRUCTION / TIPS DE CONSTRUCCIÓN
TIPPS ZUM BAUEN

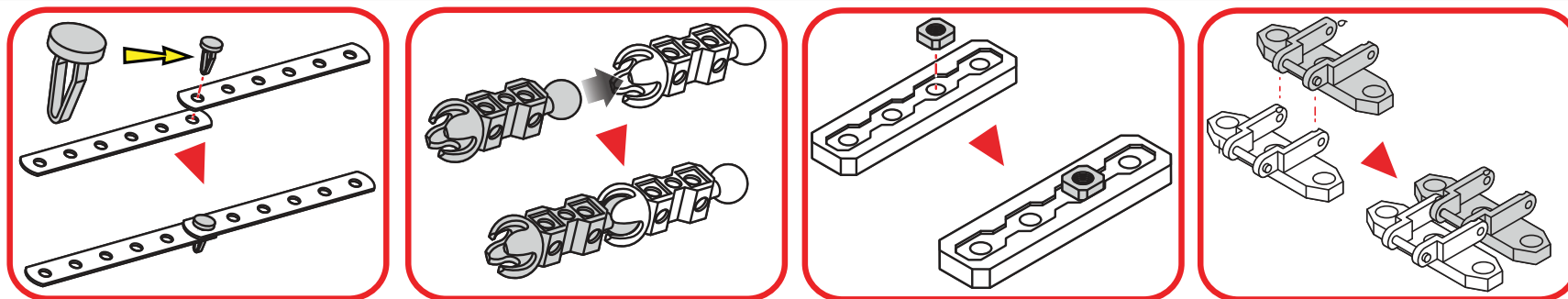
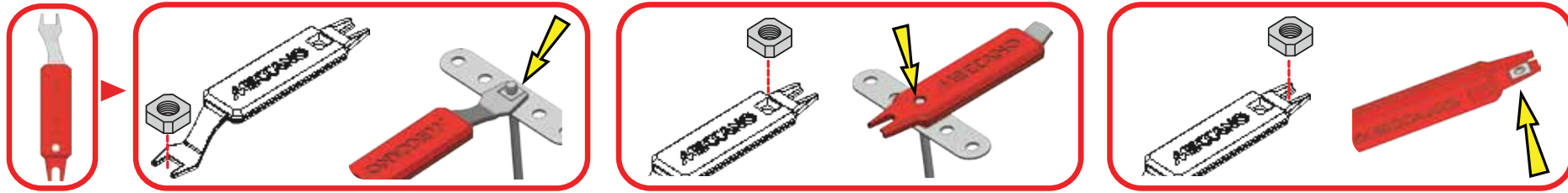
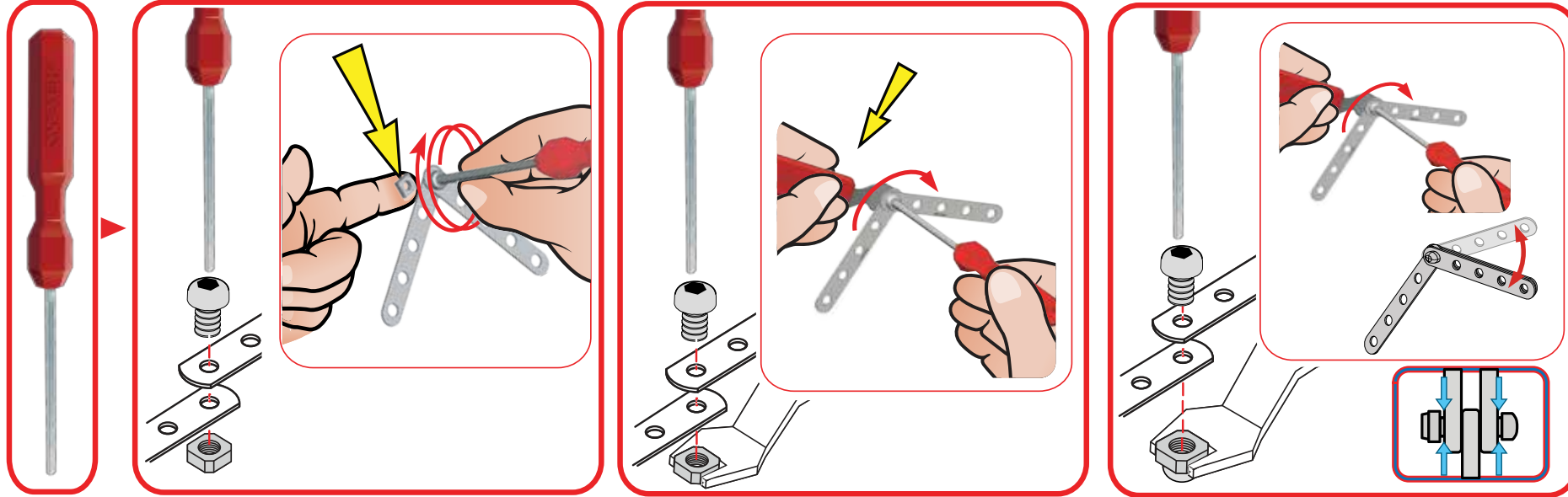

1.1 BUILD YOUR ROBOT • MONTAGE DU ROBOT • MONTA TU ROBOT • BAUE DEINEN ROBOTER ZUSAMMEN

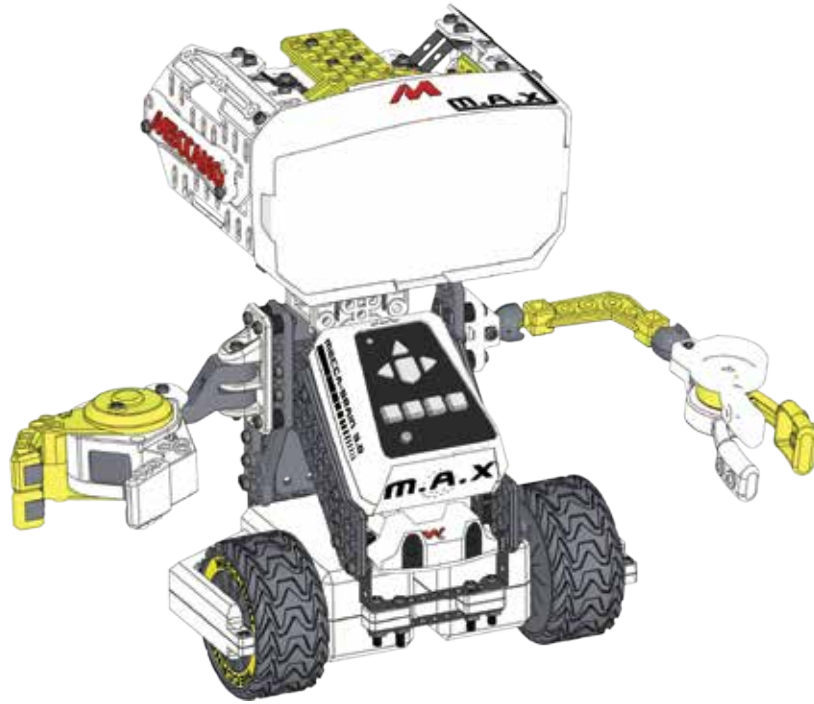

1

	x1
	x4
	x4
	x4

	1:1
--	-----

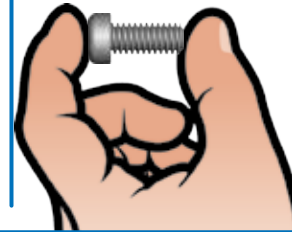
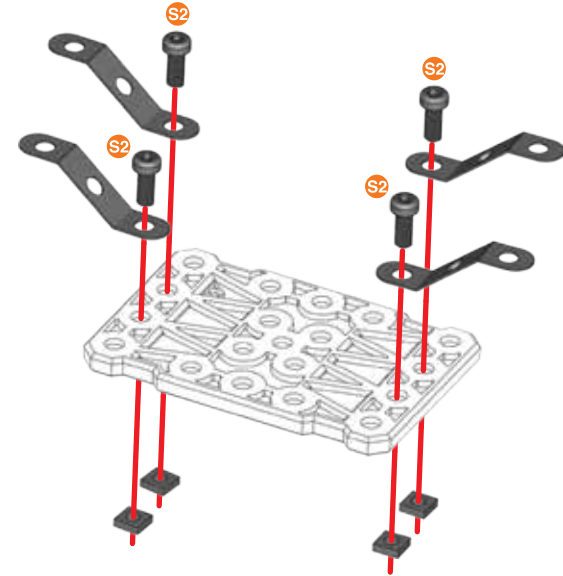

2

	x1
	x2
	x2
	x2

	1:1
--	-----

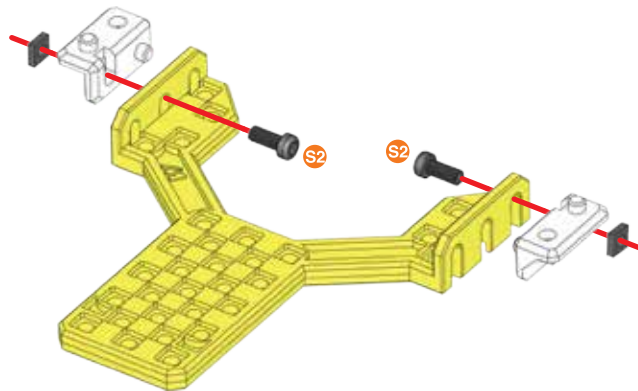



3

	x1
	x1
	x1

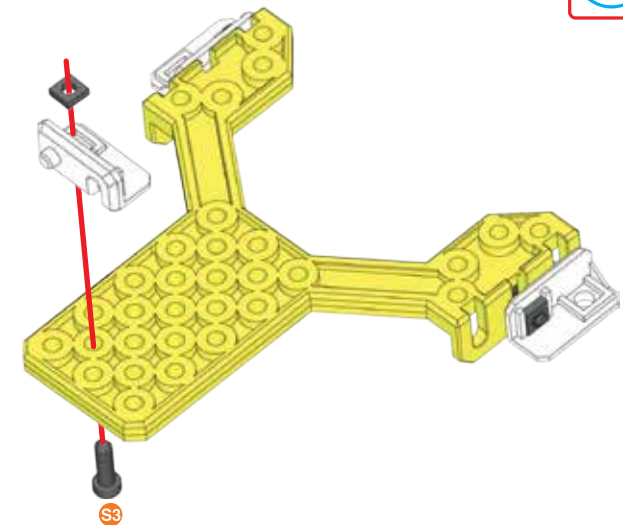
	1:1
--	-----





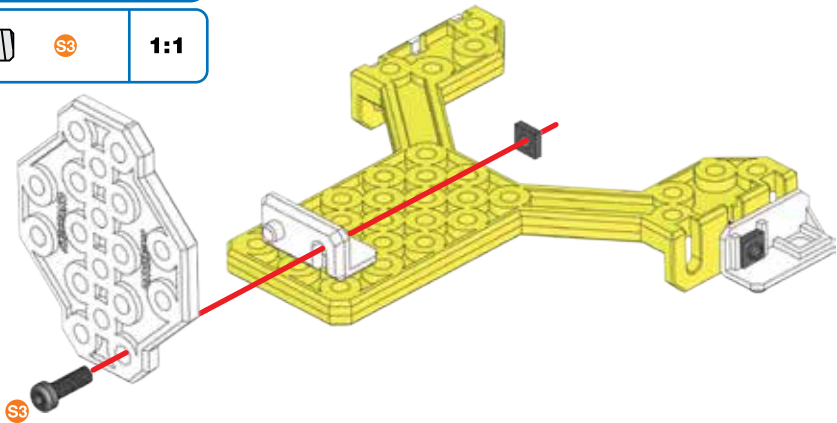
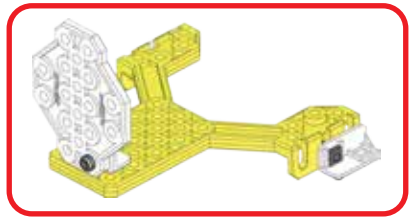

4

-  **x1**
-  | 12 mm | **x1**
1/2"
-  **x1**

-  **S3** | **1:1**





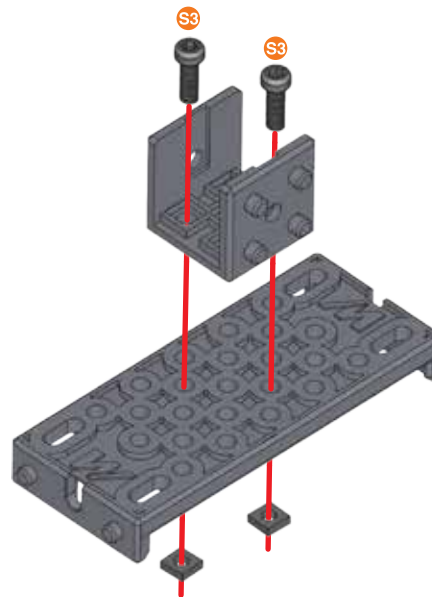

5

-  **x1**
-  **x1**
-  | 12 mm | **x2**
1/2"
-  **x2**

-  **S3** | **1:1**



6

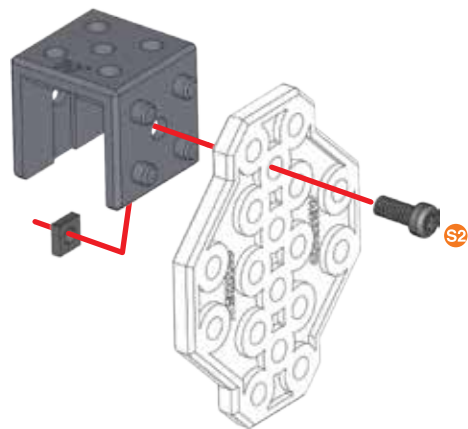

-  **x1**
-  **x1**
-  | 9,5 mm | **x1**
3/8"
-  **x1**

-  **S2** | **1:1**







7

⑤ + ⑥ +

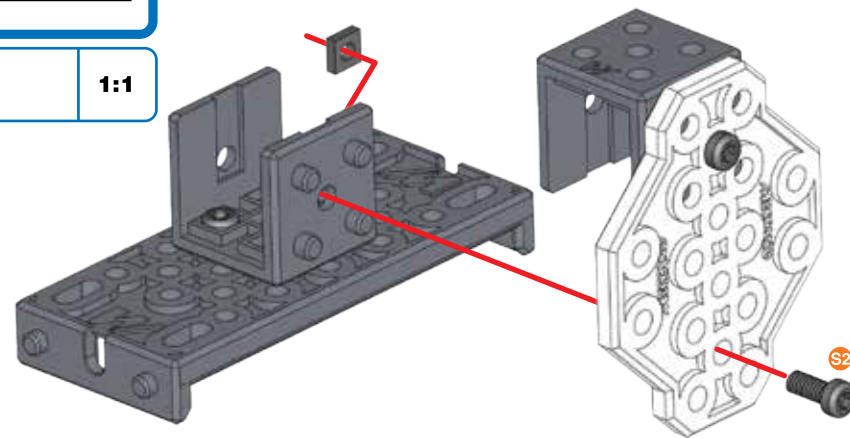



-  | 9,5 mm | **x1**
3/8"
-  **x1**

-  **S2** | **1:1**

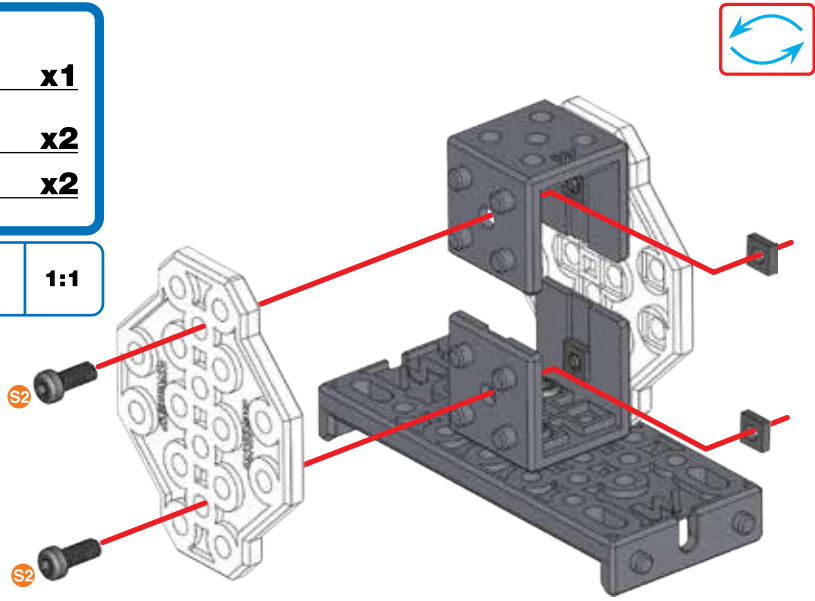

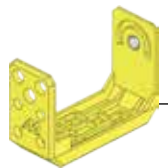



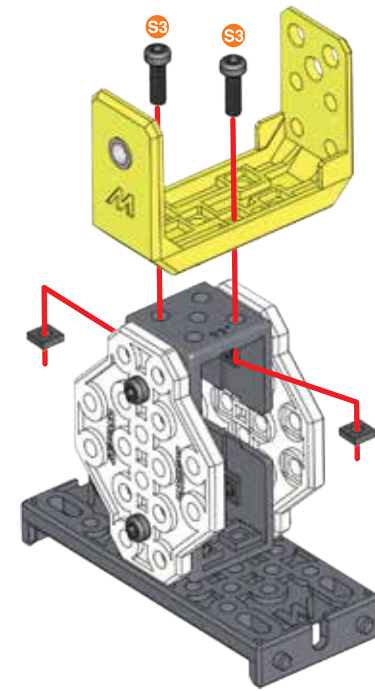

- 8**
-  **x1**
 -  9,5 mm | 3/8" **x2**
 -  **x2**
- | | | |
|---|----|-----|
|  | S2 | 1:1 |
|---|----|-----|

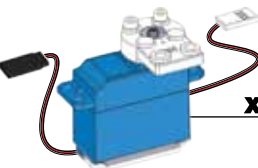





- 9**
-  **x1**
 -  12 mm | 1/2" **x2**
 -  **x2**
- | | | |
|---|----|-----|
|  | S3 | 1:1 |
|---|----|-----|

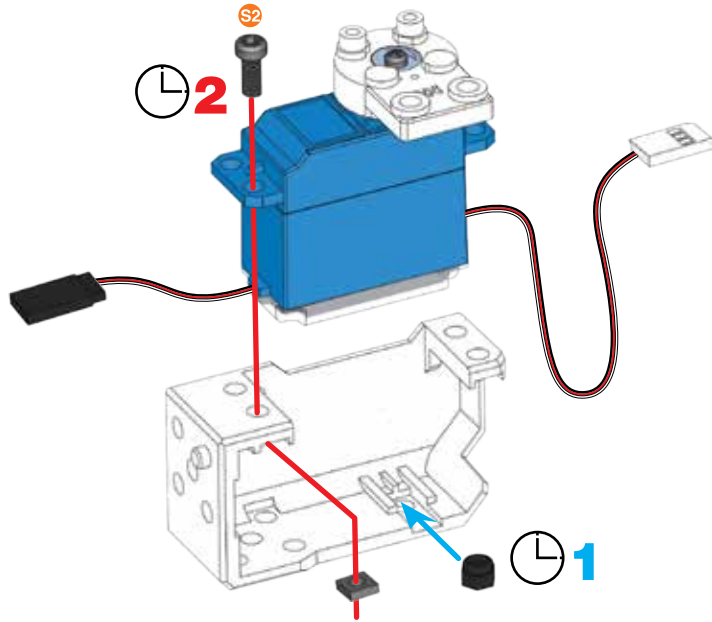

- 10**
-  **x1**
 -  **x1**
 -  9,5 mm | 3/8" **x1**
 -  **x1**
 -  **x1**
- | | | |
|---|----|-----|
|  | S2 | 1:1 |
|---|----|-----|



- 11**
-  **x1**
 -  14,7 mm | 37/64" **x1**
 -  **x1**
- | | | |
|---|----|-----|
|  | B1 | 1:1 |
|---|----|-----|

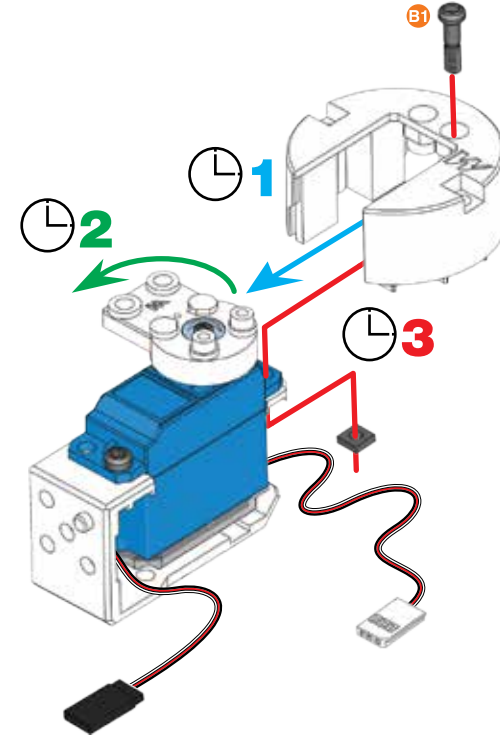

12

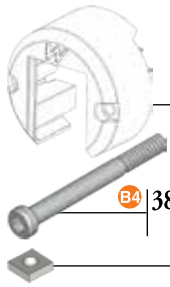

x1

x2

x2

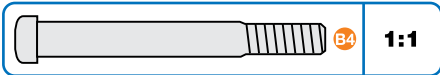
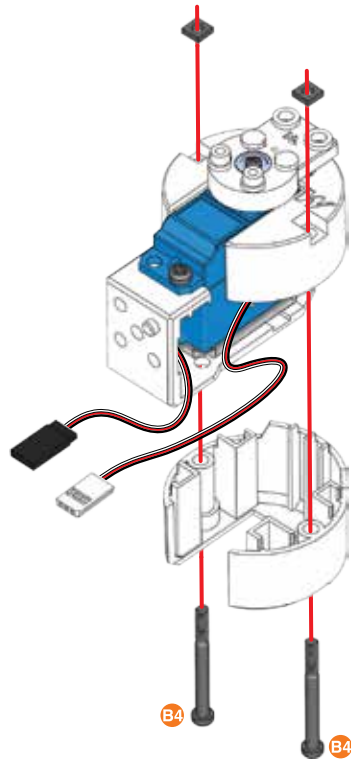

1:1

13

11 + 12 +



x1



1:1

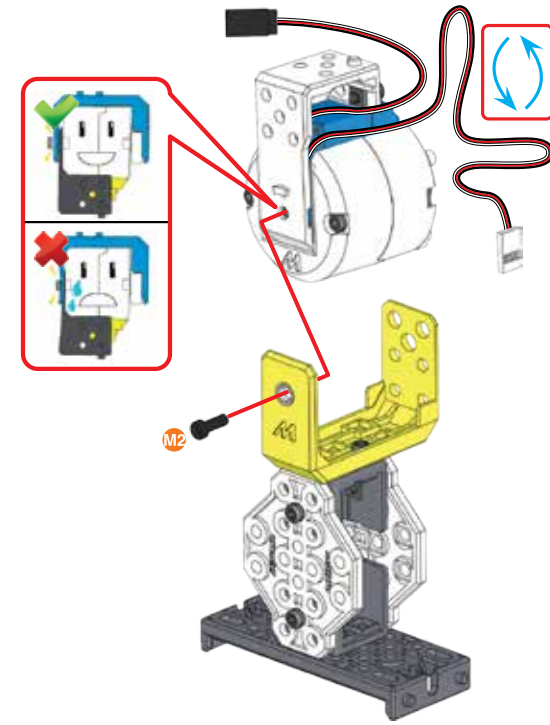

14



x2

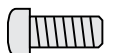

1:1

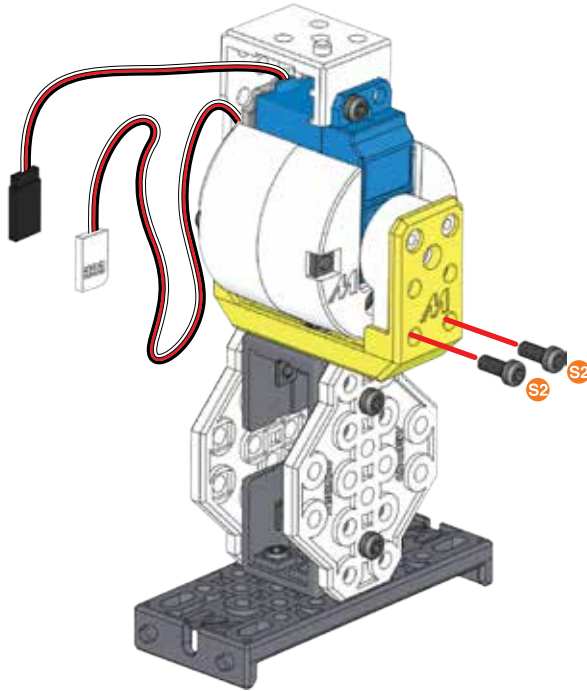

15

1 + 4 + 14 +



x2



x2



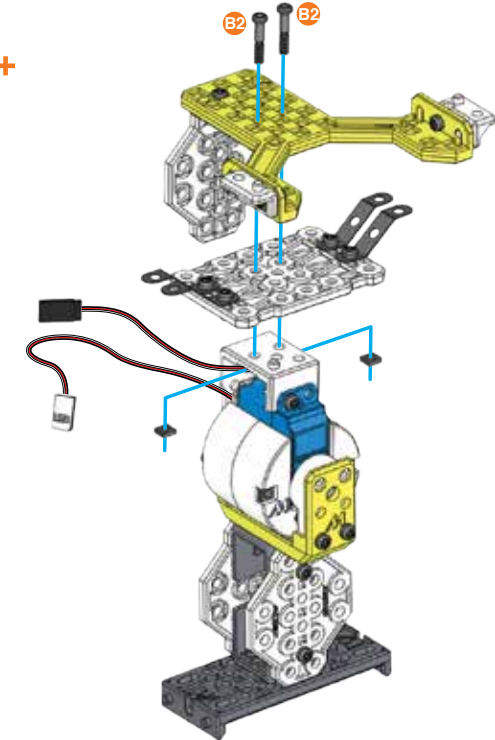

1:1

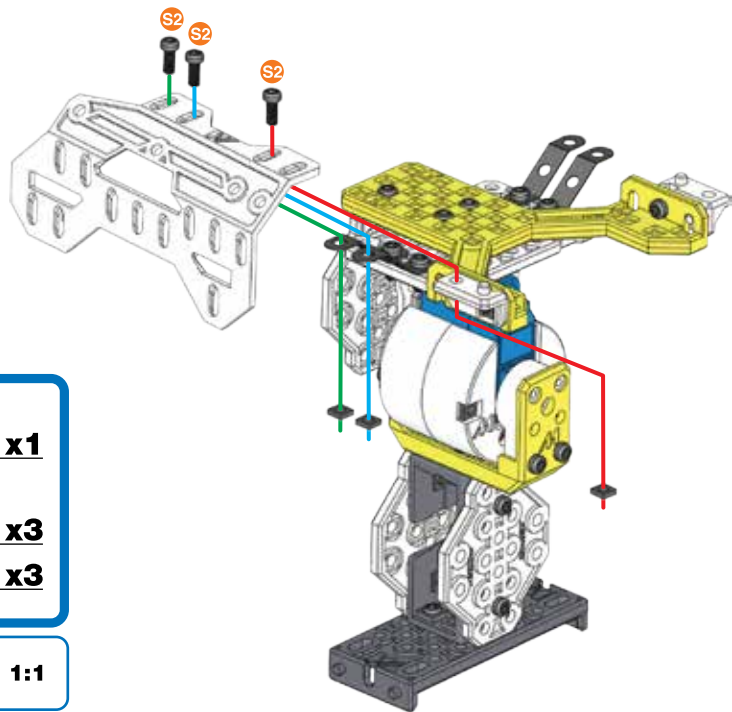





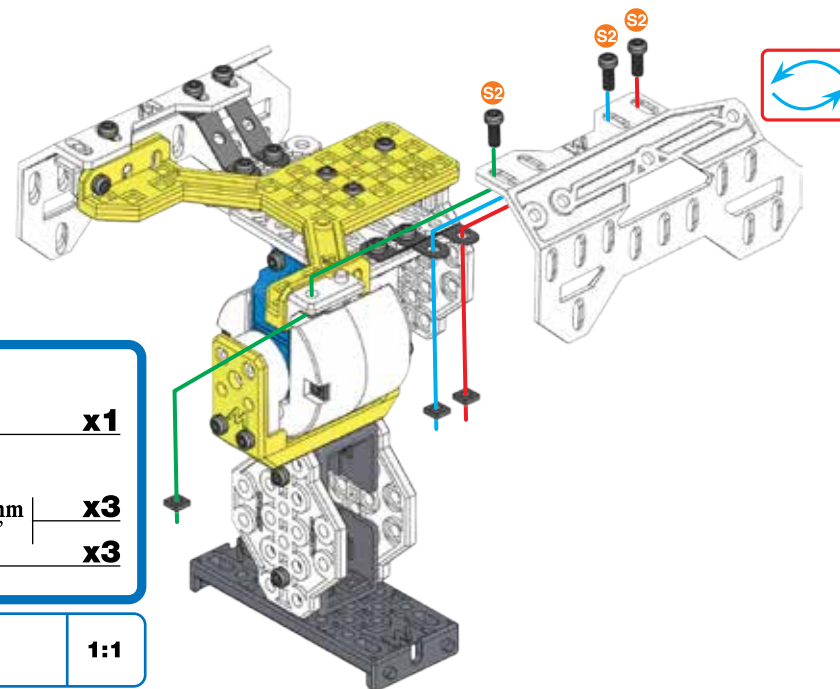

16

-  x1
-  9,5 mm | 3/8" x3
-  x3

-  x1





17

-  x1
-  9,5 mm | 3/8" x3
-  x3

-  x1

18

-  x1
-  x1

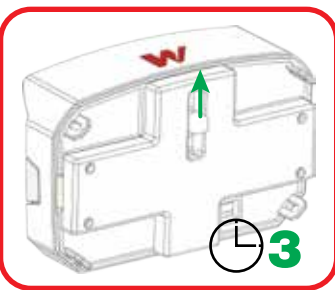
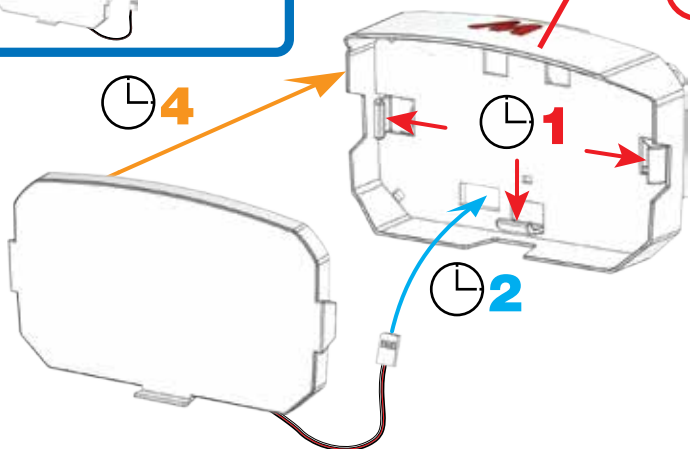

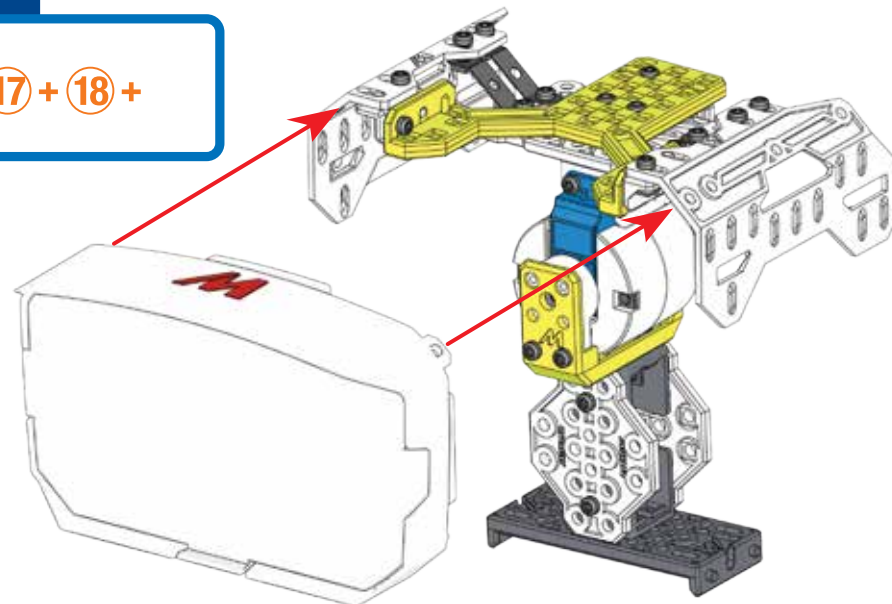

19

17 + 18 +



20

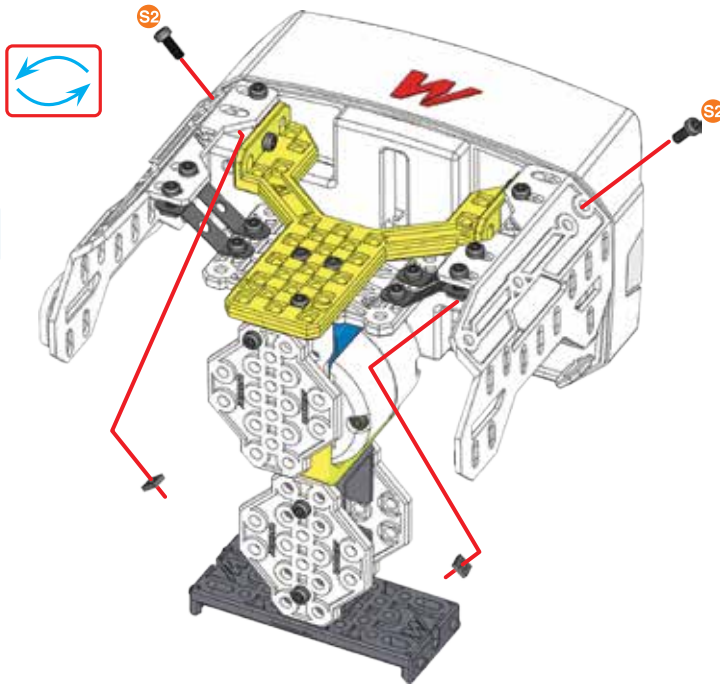

	9,5 mm 3/8"	x2
		x2

		1:1
---	--	------------



21



		x1
		x1

	9,5 mm 3/8"	x2
		x2

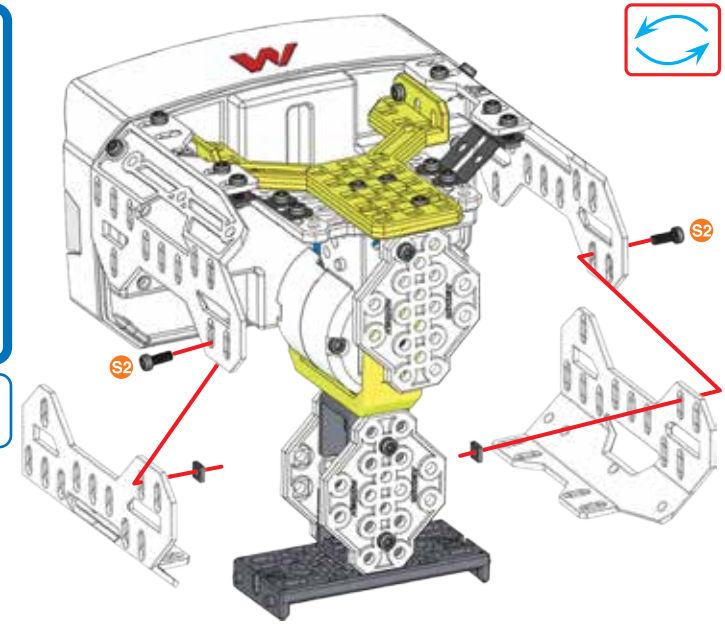
		1:1
---	--	------------





22

	9,5 mm 3/8"	x2
		x2

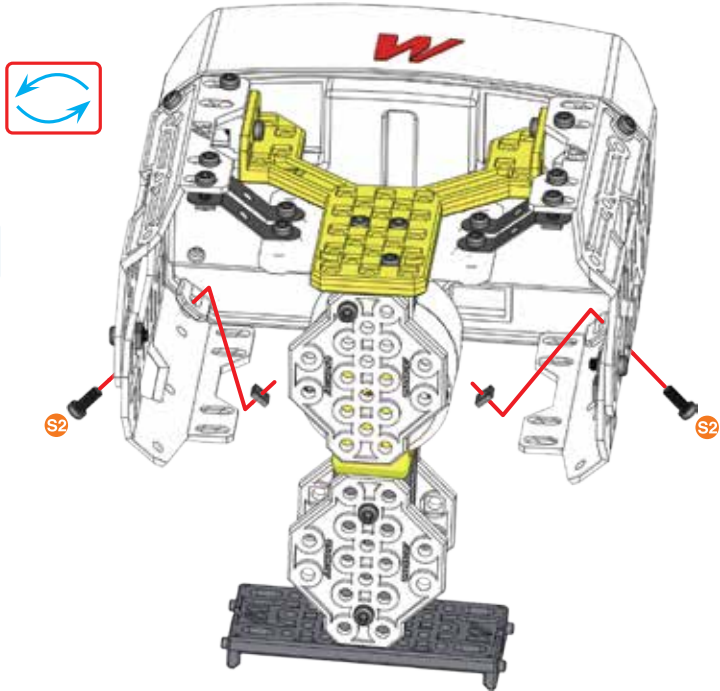
		1:1
---	--	------------



23

		x1
	14,7 mm 37/64"	x2
		x2

		1:1
---	--	------------

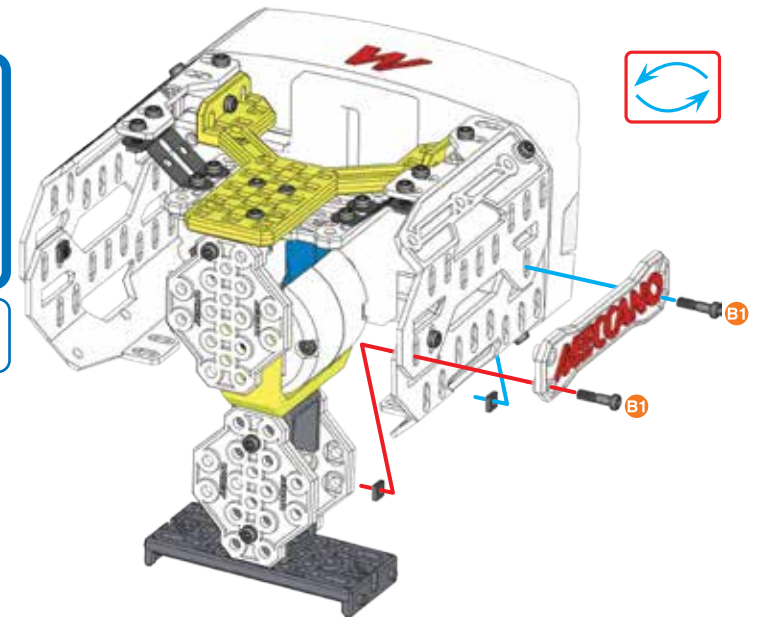





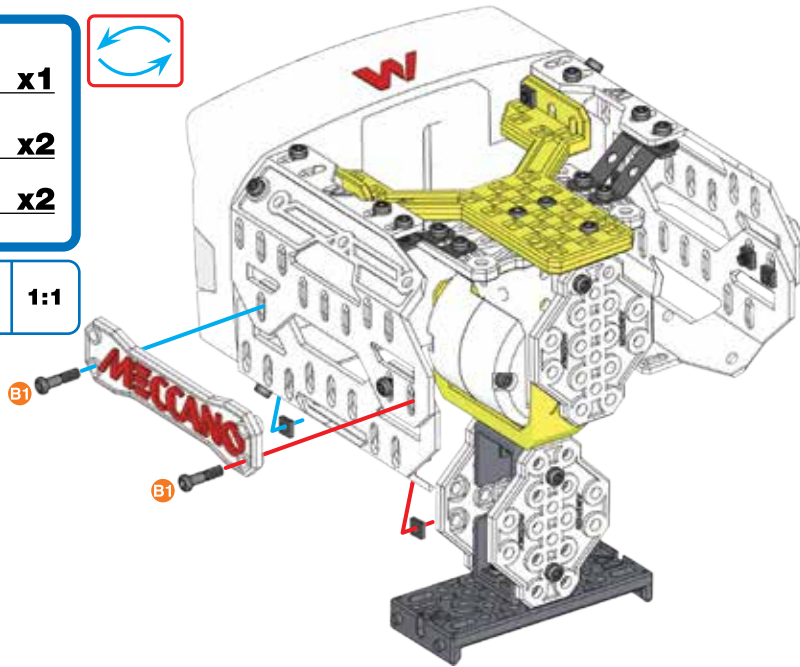

24

-  **x1**
-  | 14,7 mm | **x2**
37/64"
-  **x2**







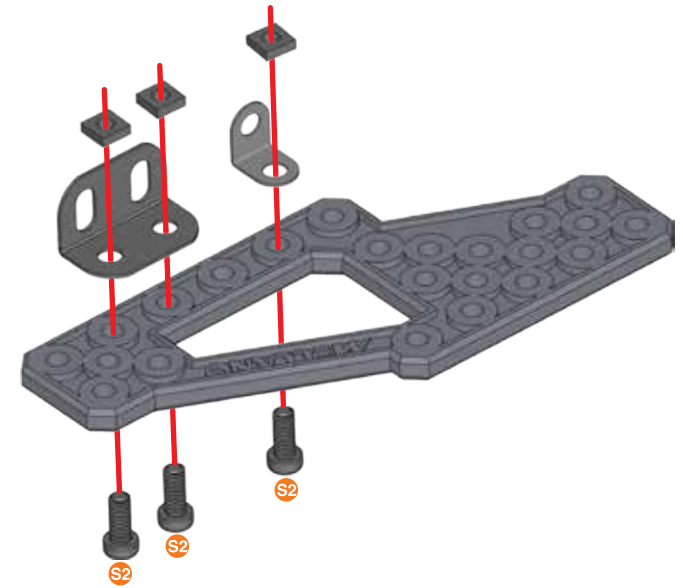

-  **B1** | **1:1**

**25**

-  **x1**
-  **x1**
-  **x1**
-  | 9,5 mm | **x3**
3/8"
-  **x3**



-  **S2** | **1:1**

**26**

-  **x1**
-  **x1**
-  **x1**
-  | 9,5 mm | **x1**
3/8"
-  **x1**

-  **S2** | **1:1**





**27****(25) + (26) +**

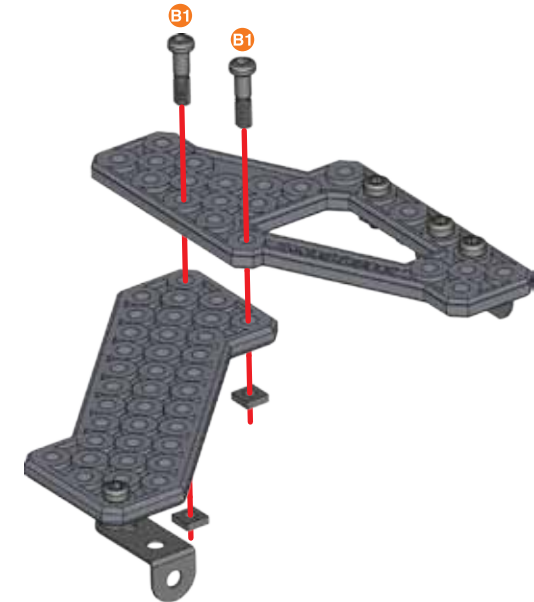



-  | 14,7 mm | **x2**
37/64"
-  **x2**

-  **B1** | **1:1**





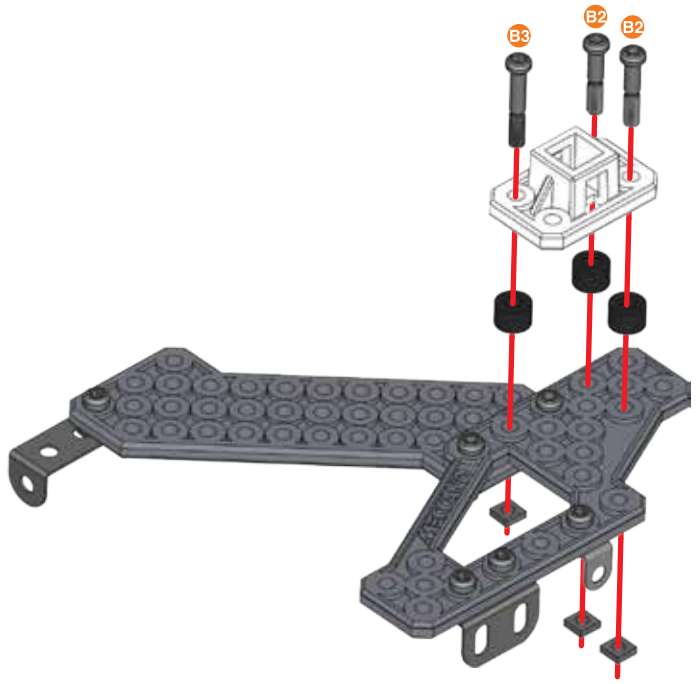

28

-  **x1**
-  **x3**
-  **23 mm** | **x1**
15/16"
-  **19 mm** | **x2**
37/64"
-  **x3**

-  **B3**
 -  **B2**
 -   **A238**
- 1:1**



29



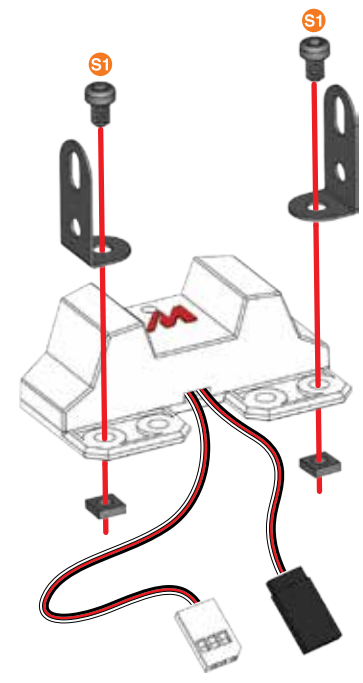

-  **x1**
-  **x2**
-  **S1** | **5,8 mm** | **x2**
15/64"
-  **x2**



-  **S1**
- 1:1**



30



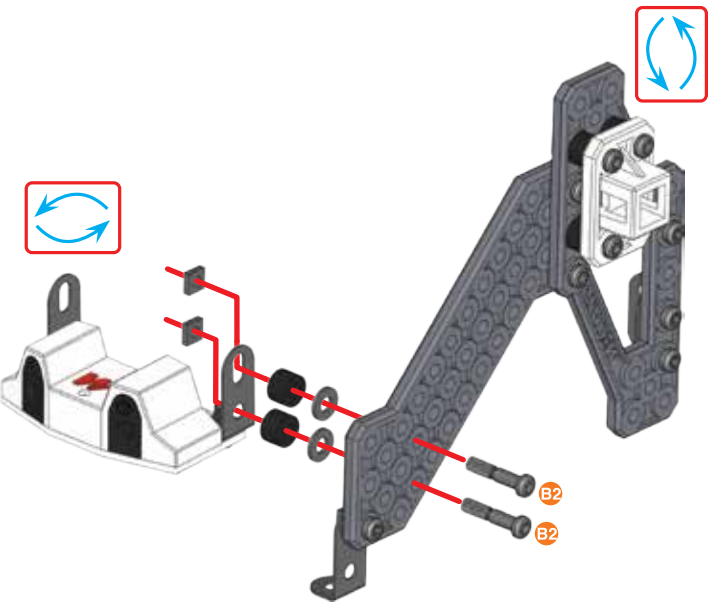

(28) + (29) +

-  **x2**
-  **x2**
-  **B2** | **19 mm** | **x2**
3/4"
-  **x2**

-  **B2**
 -   **A238**
- 1:1**

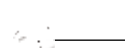



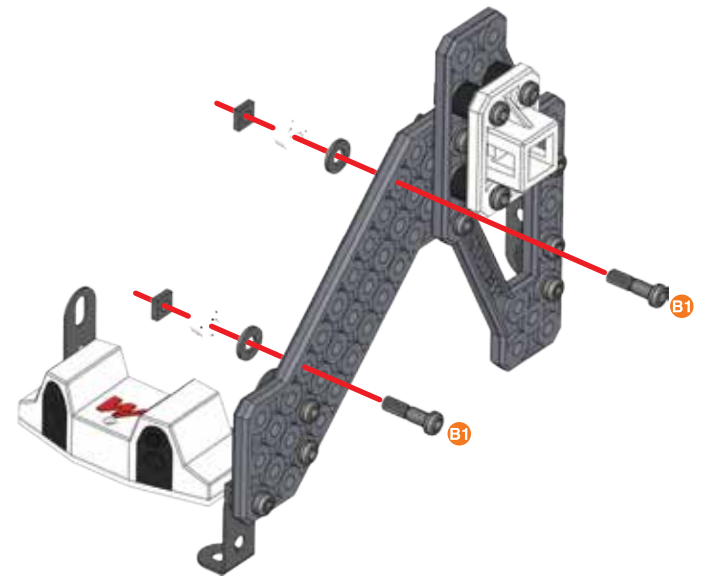

31

-  **x2**
-  **x2**
-  **B1** | **14,7 mm** | **x2**
37/64"
-  **x2**

-  **B1**
 -   **A338**
- 1:1**



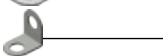

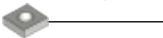

32

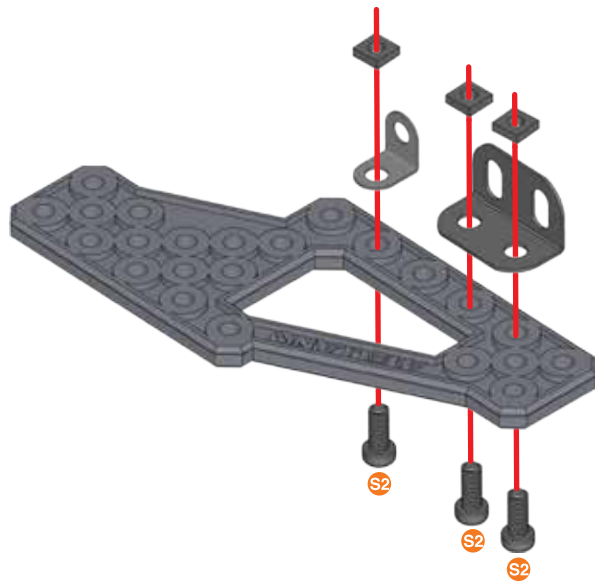
-  **x1**
-  **x1**
-  **x1**
-  **x3**
-  **x3**

-  **S2** **1:1**

**33**

-  **x1**
-  **x1**
-  **x1**
-  **x1**
-  **x1**



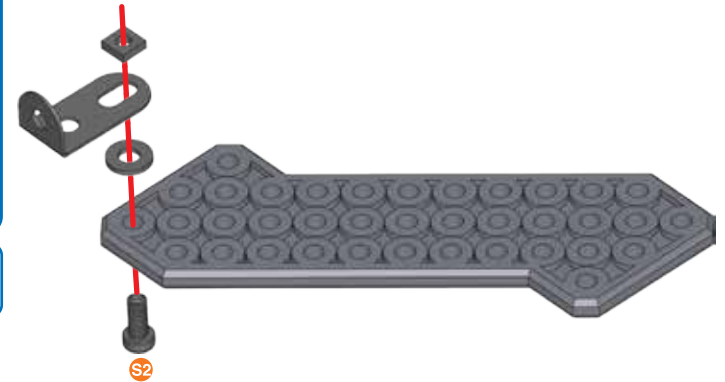

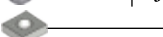
-  **S2** **1:1**

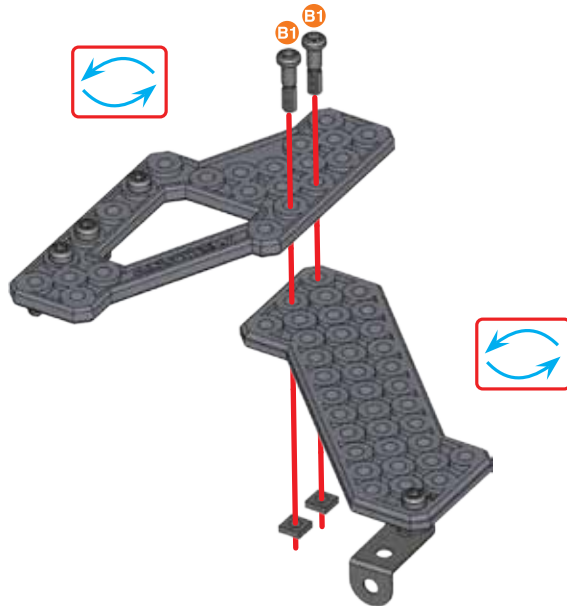

**34****32 + 33 +**

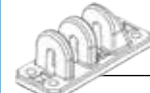
-  **B1** **14,7 mm** **x2**
37/64"
-  **x2**

-  **B1** **1:1**

**35**

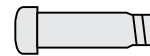
-  **x1**
-  **x3**
-  **B3** **23 mm** **x1**
15/16"
-  **B2** **19 mm** **x2**
37/64"
-  **x3**

-  **B3**
-  **B2** **1:1**
-  **A238**

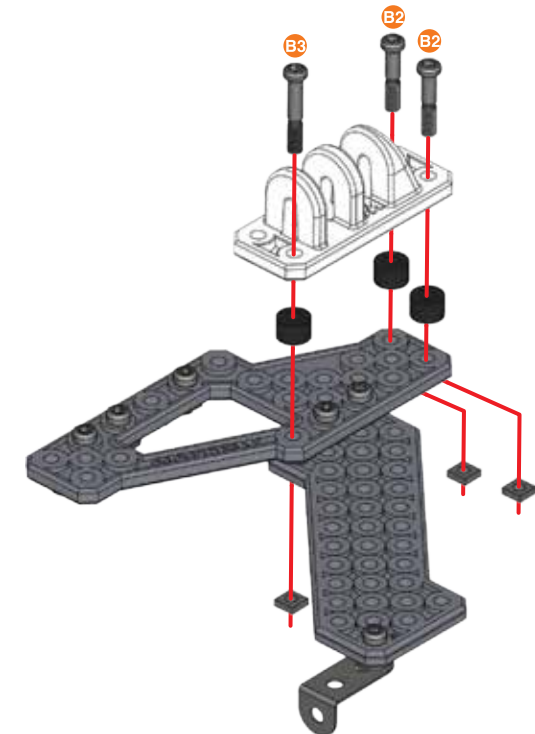

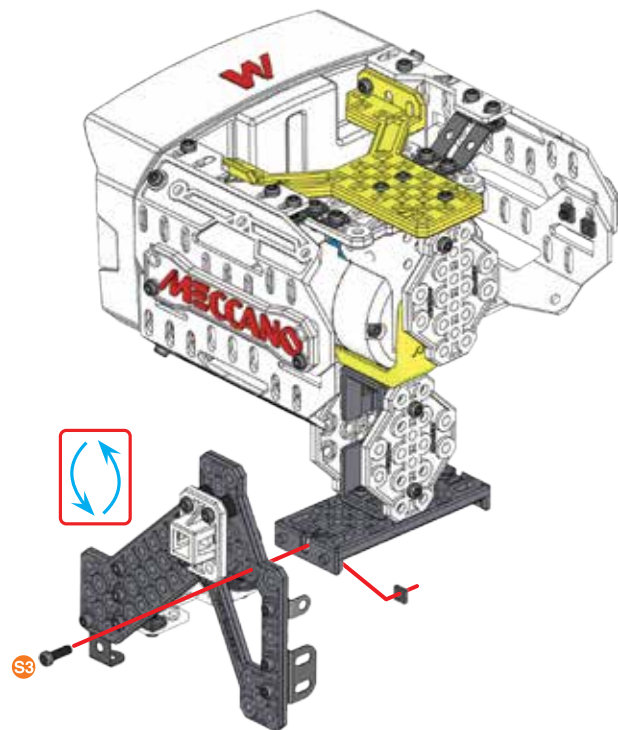
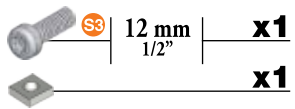
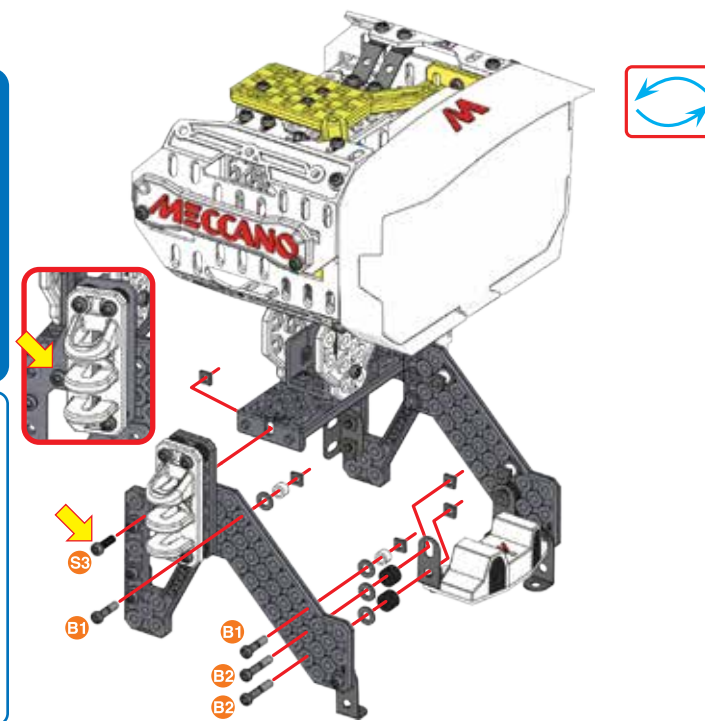
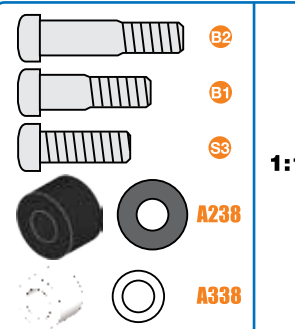
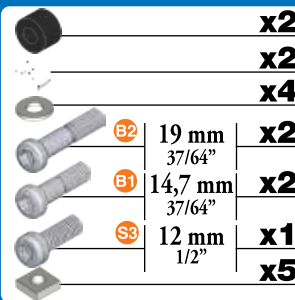
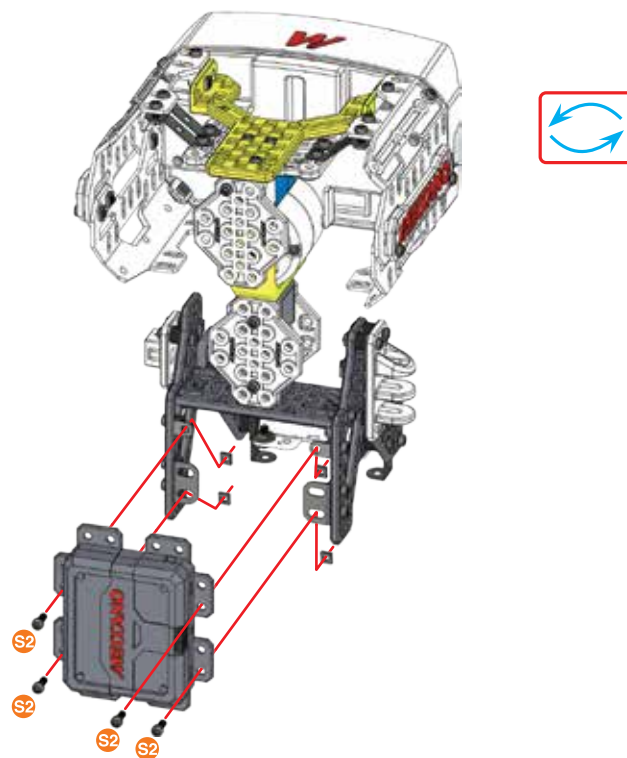
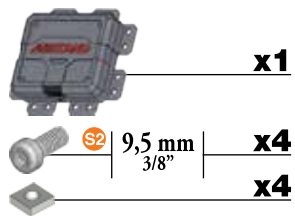
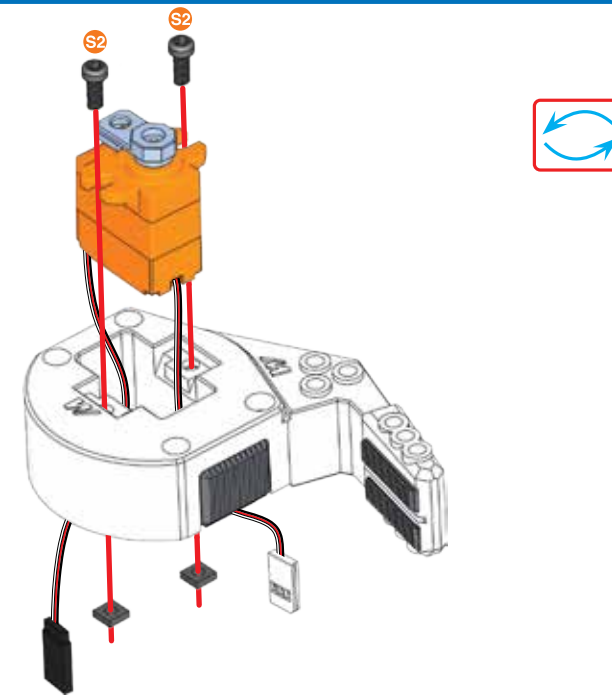
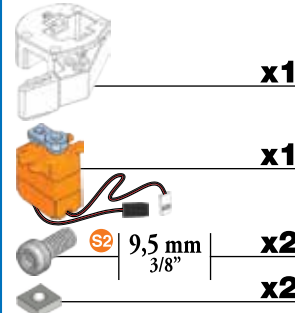
36**(24) + (31) +****37****(35) + (36) +****38****39**

40



x1

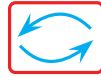
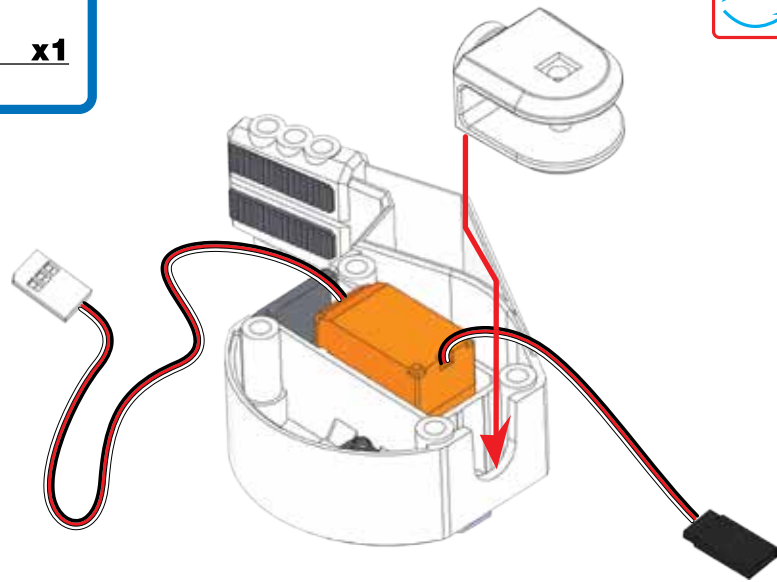

41



x1

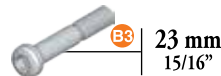

23 mm
15/16" x4

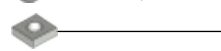

x4



1:1

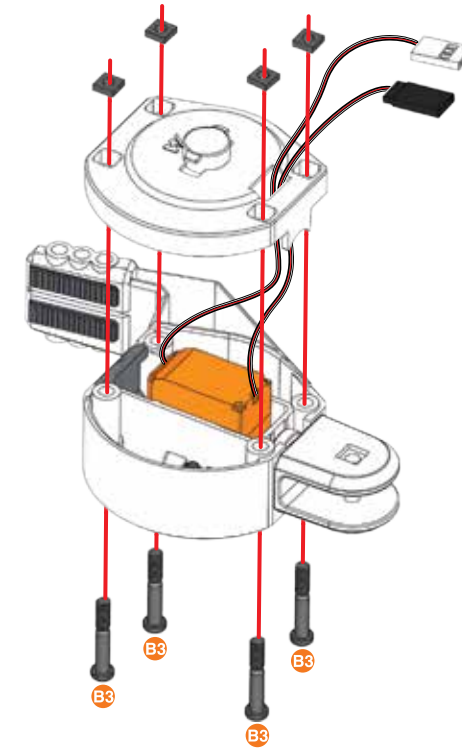

42



x1

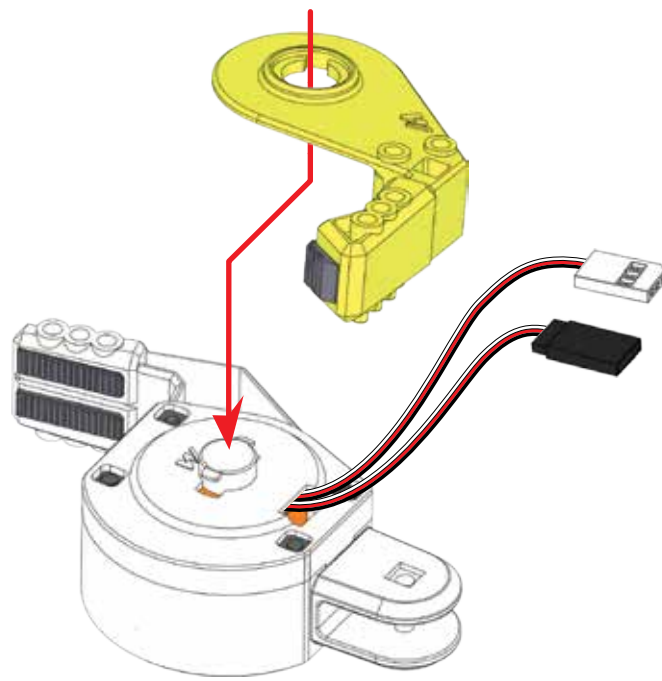

43



x1



23 mm
15/16" x1



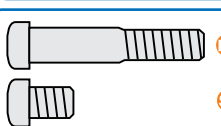

5,8 mm
15/64" x1

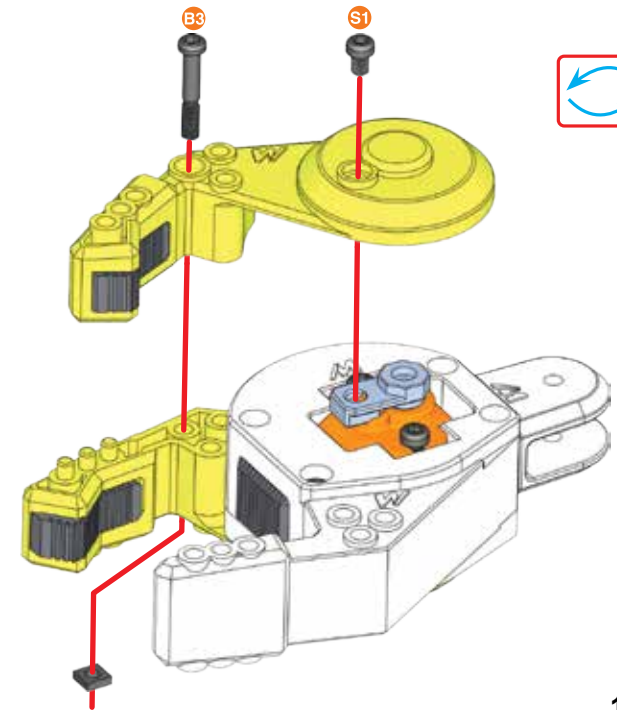

1:1



44

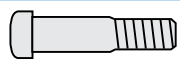

-  x1
-  B2 19 mm | 37/64" x1
-  x1

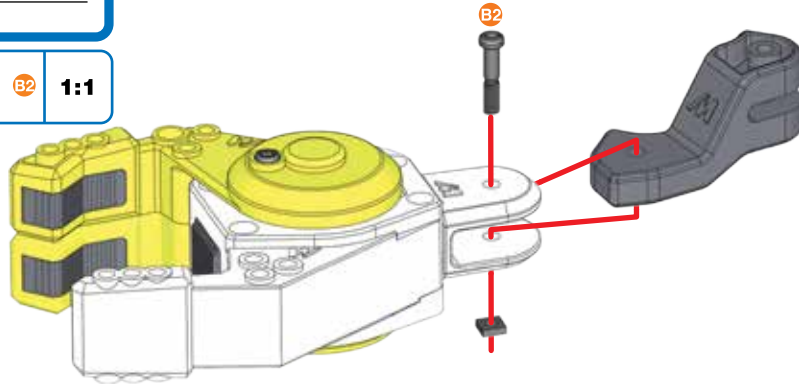
-  B2 1:1



45







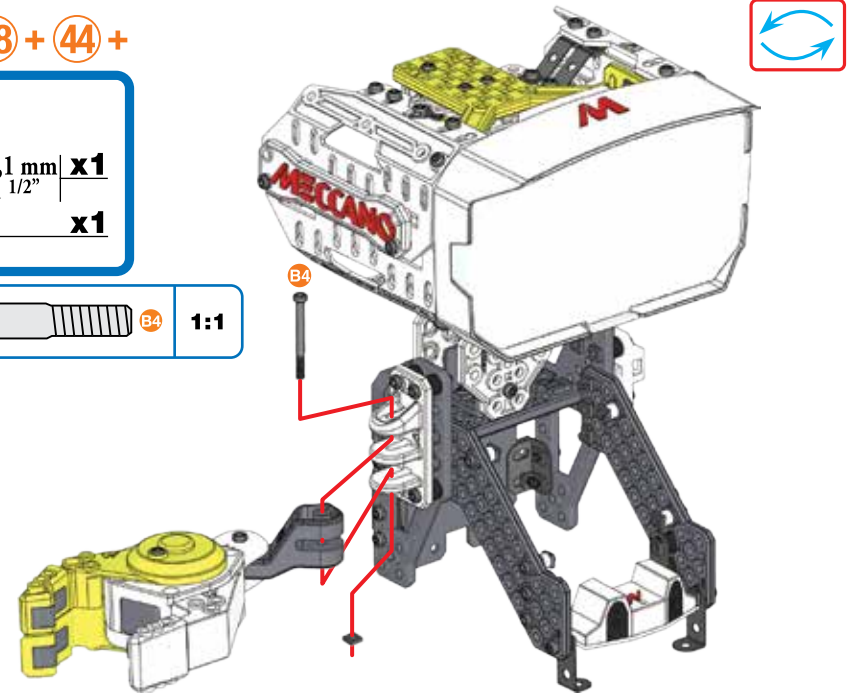

38 + 44 +

-  B4 38,1 mm | 1 1/2" x1
-  x1

-  B4 1:1



46

-  x1
-  x1
-  x1
-  x1
-  x1
-  B1 14,7 mm | 37/64" x1
-  S3 12 mm | 1/2" x1
-  x2

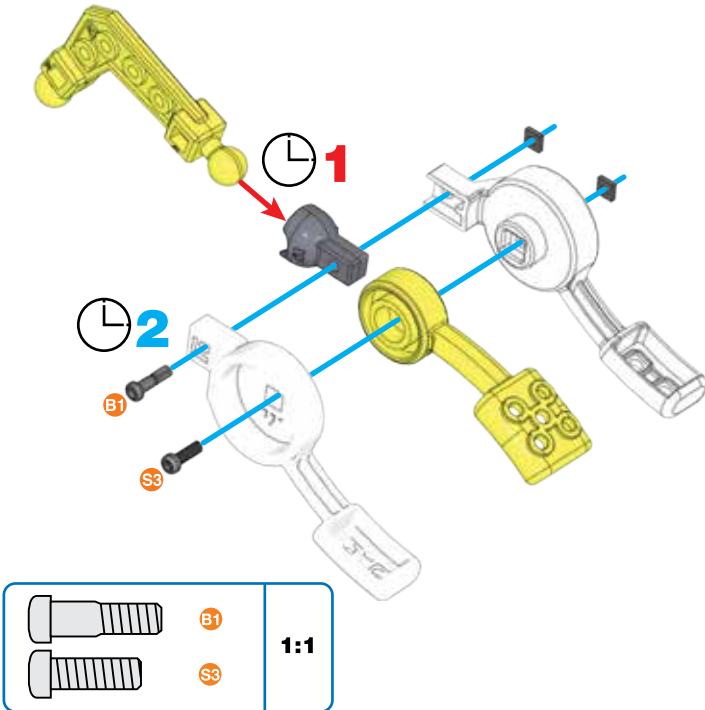

-  B1 1:1
-  S3 1:1



47

45 + 46 +

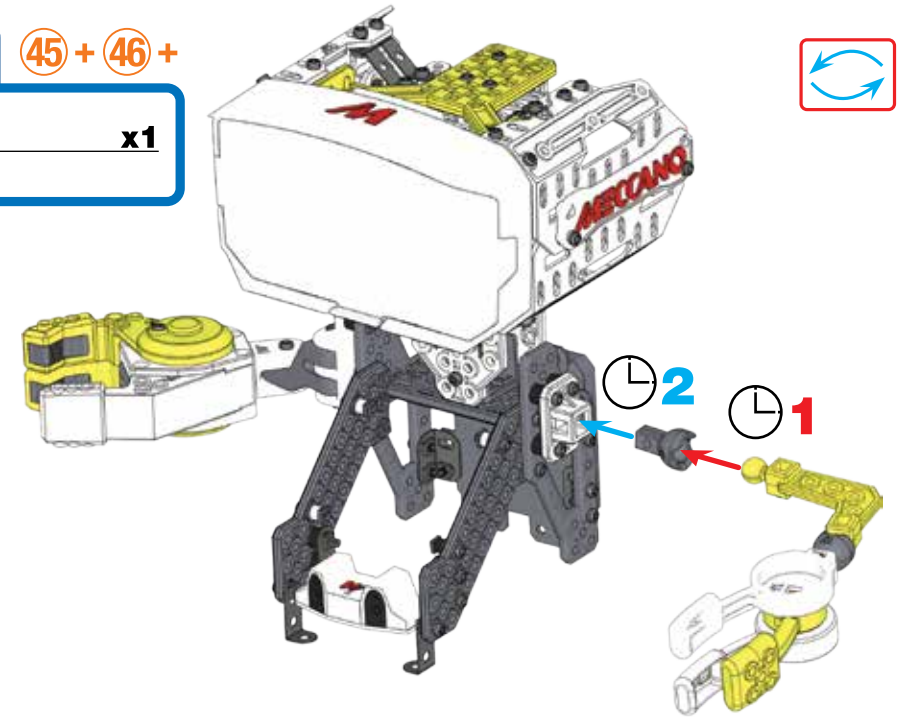
-  x1





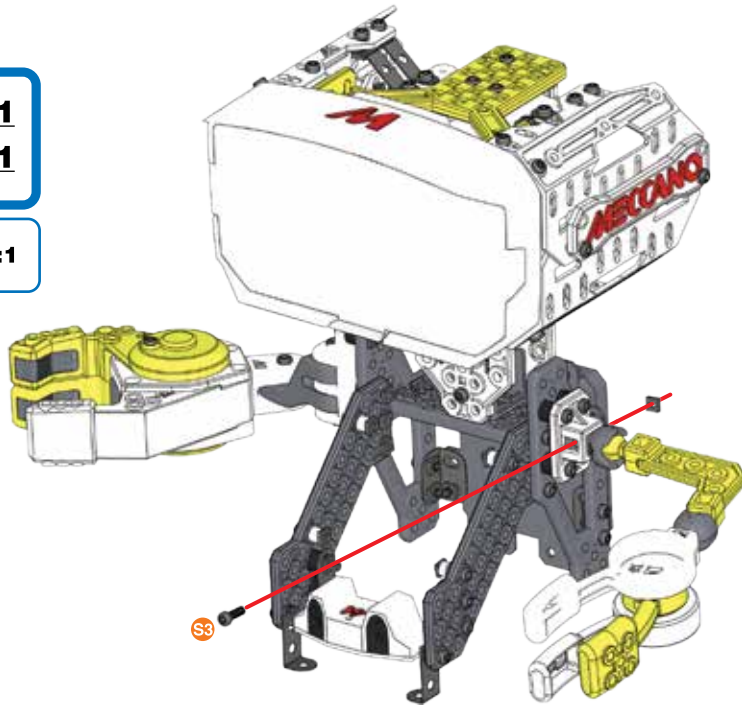

48

-  12 mm | 1/2" | **x1**
-  | **x1**

-  | **1:1**



49

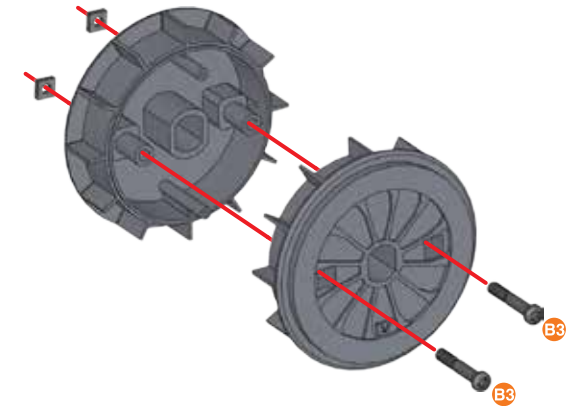

-  | **x2**
-  | **x2**
-  23 mm | 15/16" | **x4**
-  | **x4**

-  | **1:1**





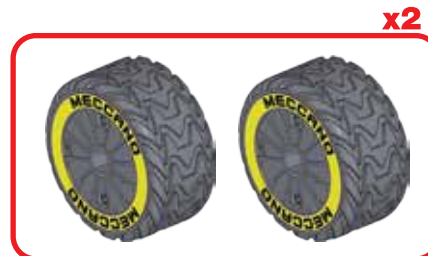
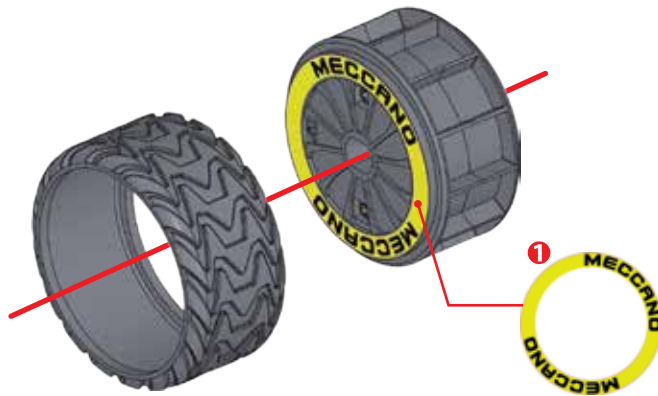

50

(49) +

-  | **x2**
-  | **1 x2**



51

-  | **x4**
-  | **x4**
-  | **x2**
-  23 mm | 15/16" | **x2**
-  | **x2**

-  | **1:1**

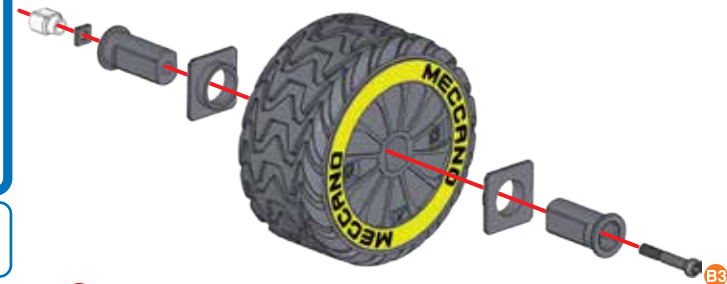

52

51+

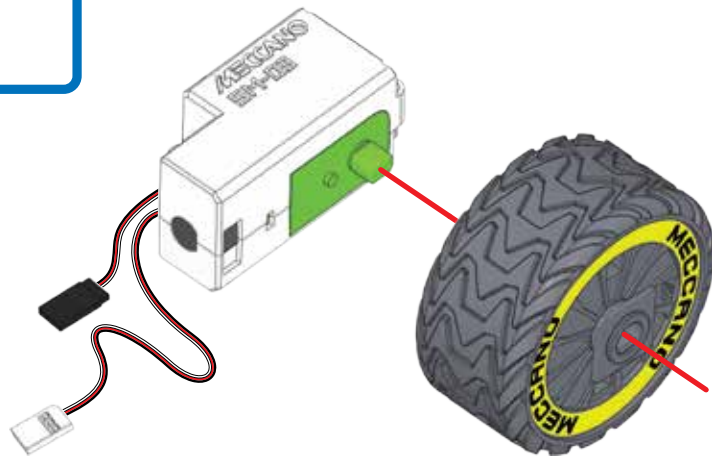

53

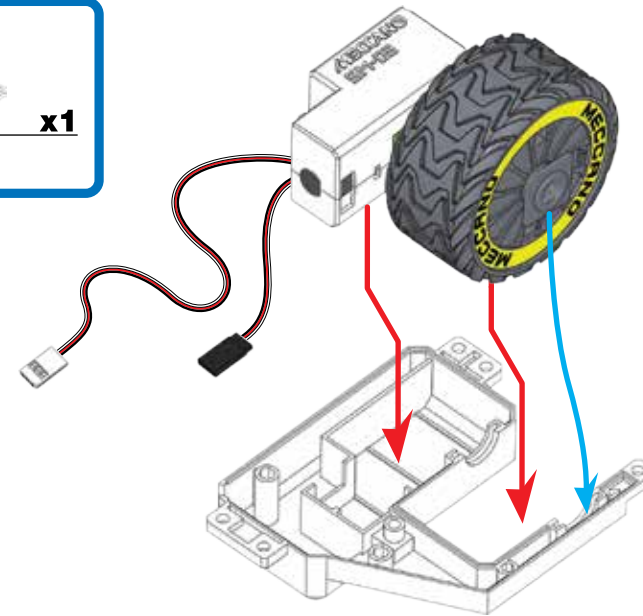
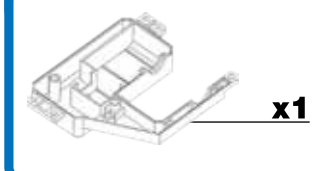

54

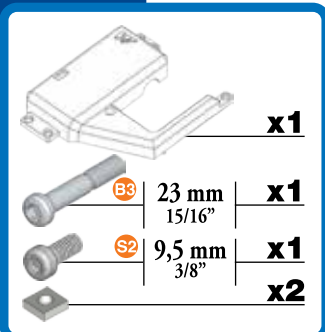

- 23 mm 15/16" x1
- 9,5 mm 3/8" x1
- x2

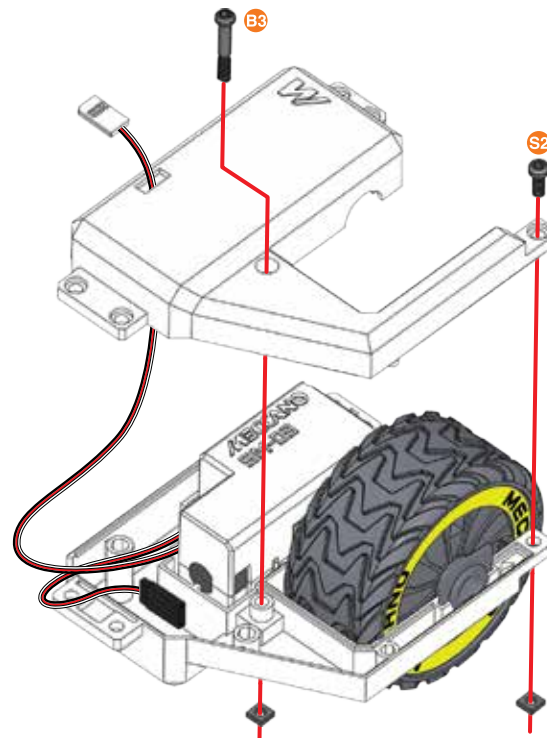
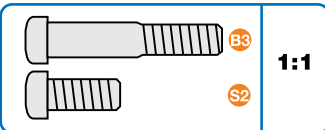

55

51+

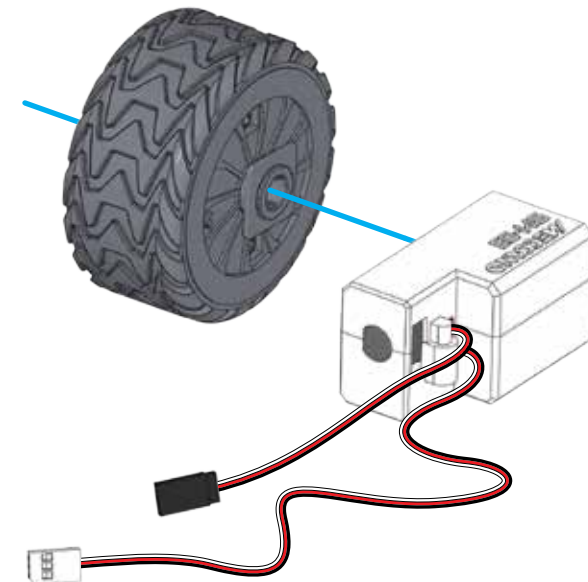
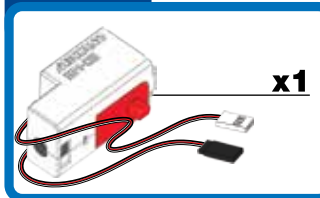

56

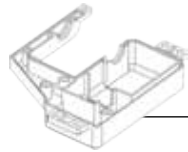

x1

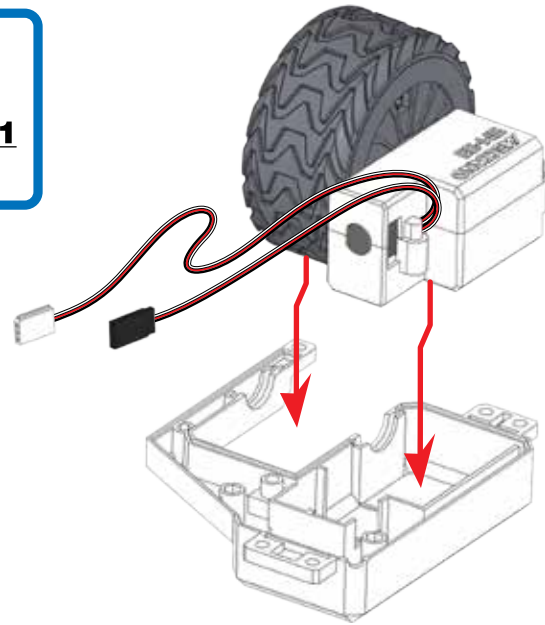

57



x1

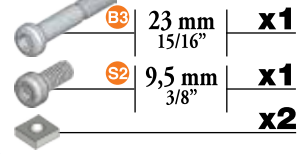

x1

x1

x2

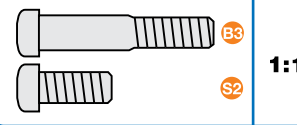

1:1

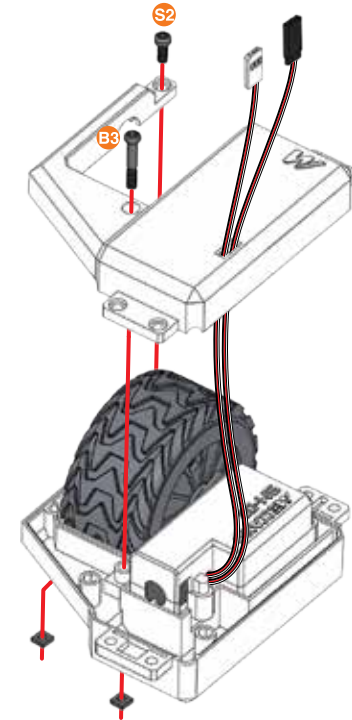

58



x1



x1

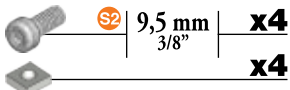

x4

x4



S2

1:1

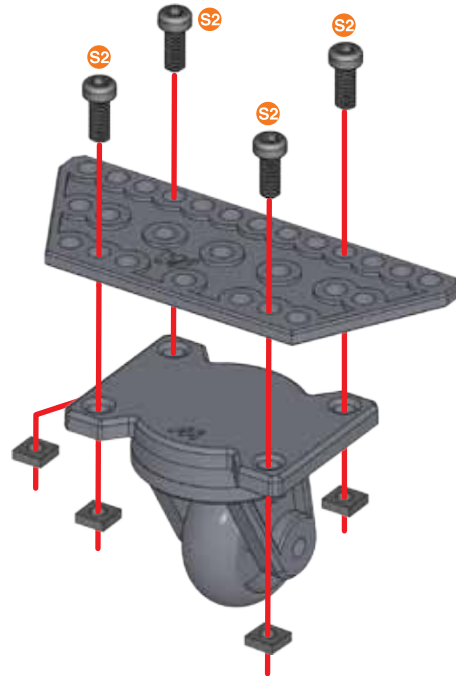

59

54 + 57 + 58 +



x2



x2

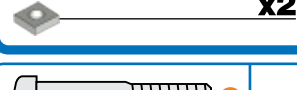

x2

x2

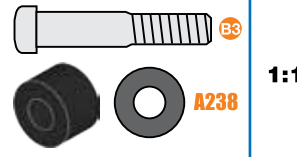

1:1

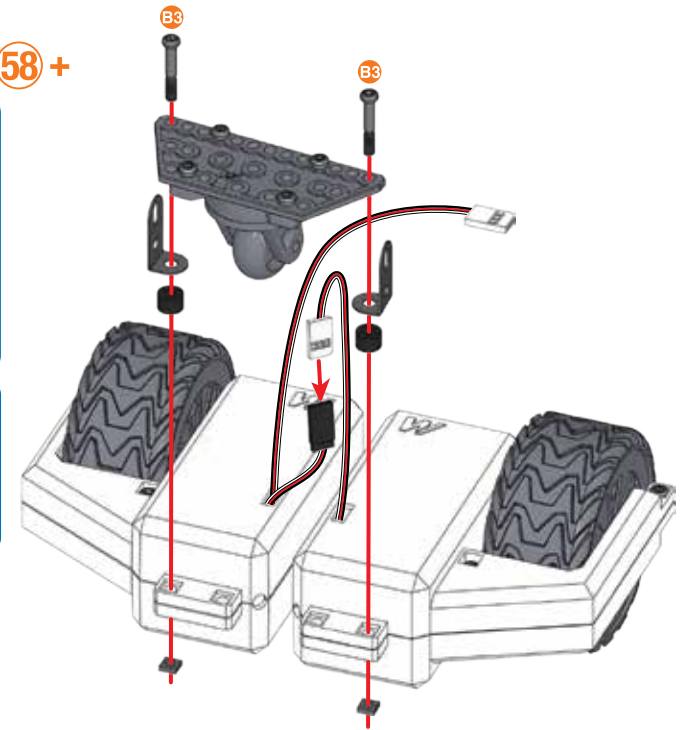

60

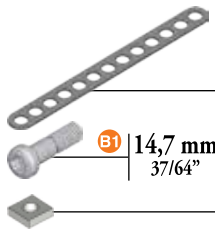

x2

B1 14,7 mm
37/64" x2

x2



B1

1:1

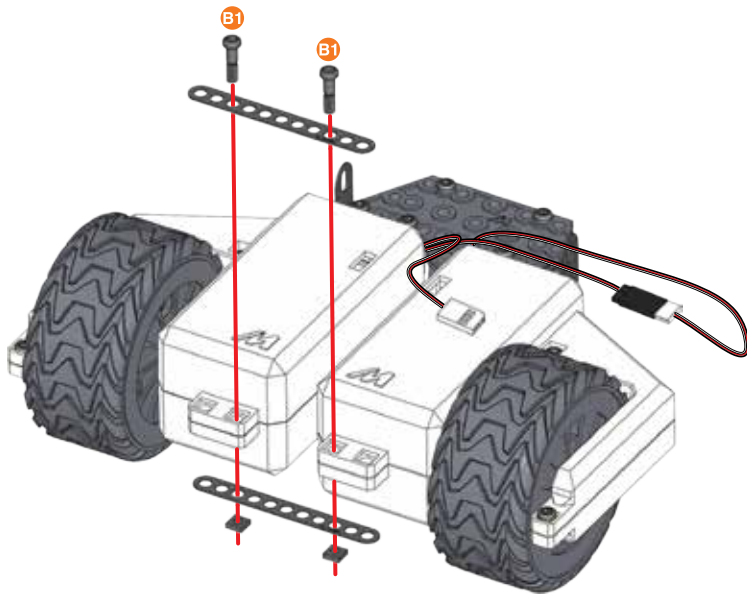

61

48 + 60 +

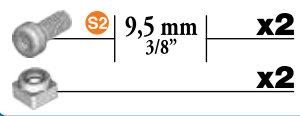

S2 9,5 mm
3/8" x2

x2

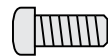

S2

1:1

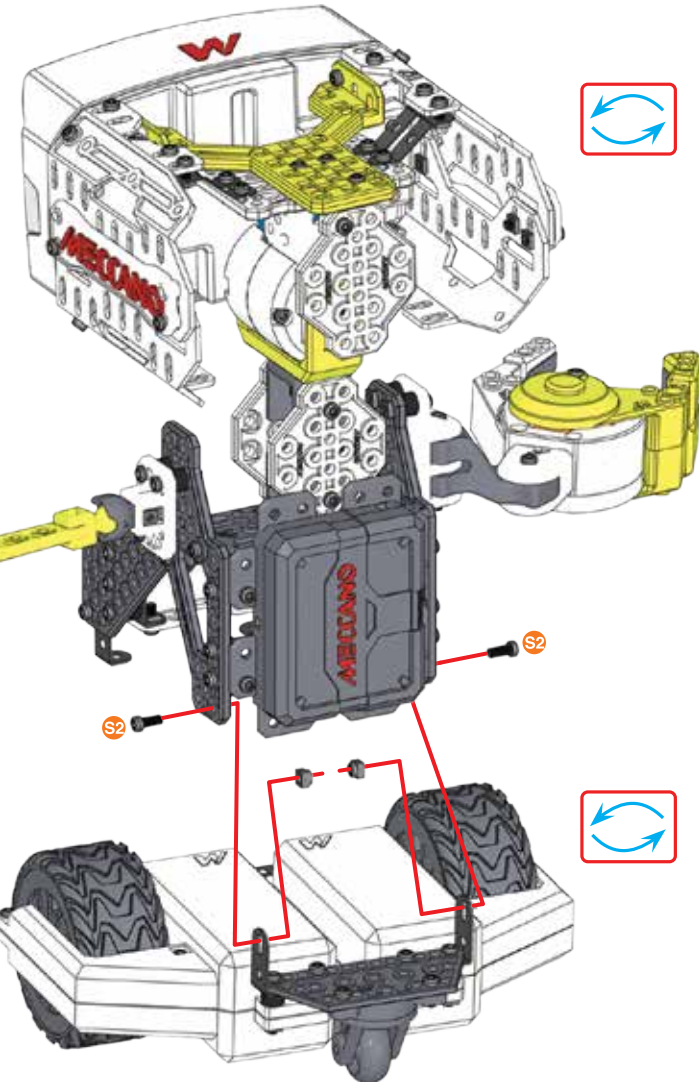

62

- B1 | 14,7 mm | x2
37/164"
- x2



- B1 | 1:1

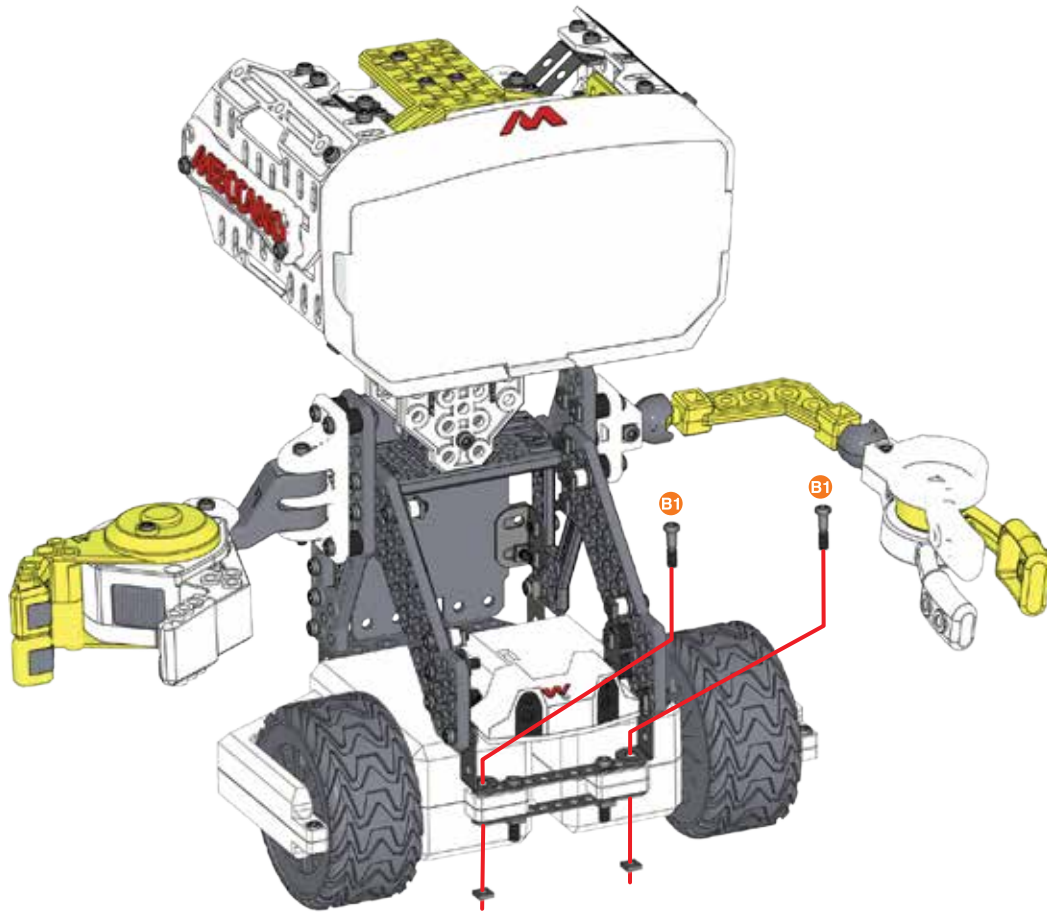

63

- x4
- S2 | 9,5 mm | x4
3/8"
- x4

- S2 | 1:1

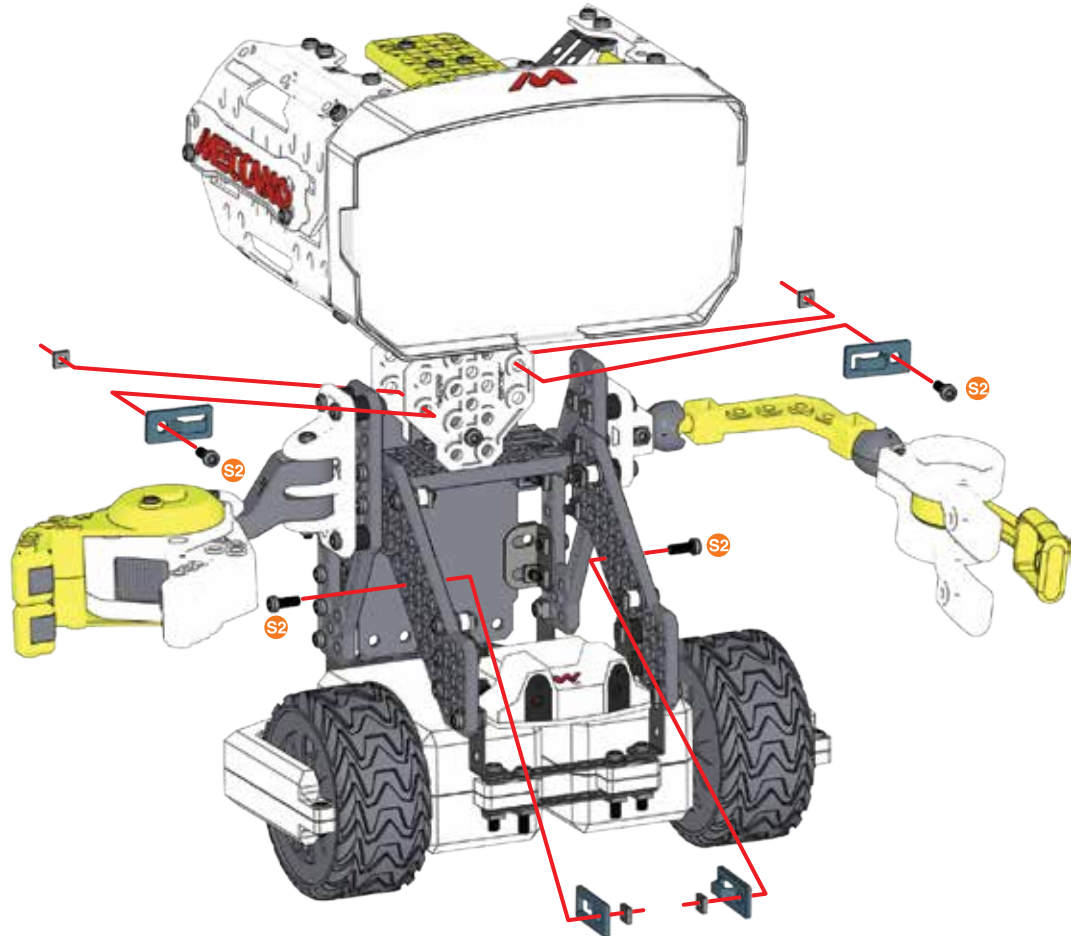

64



x1

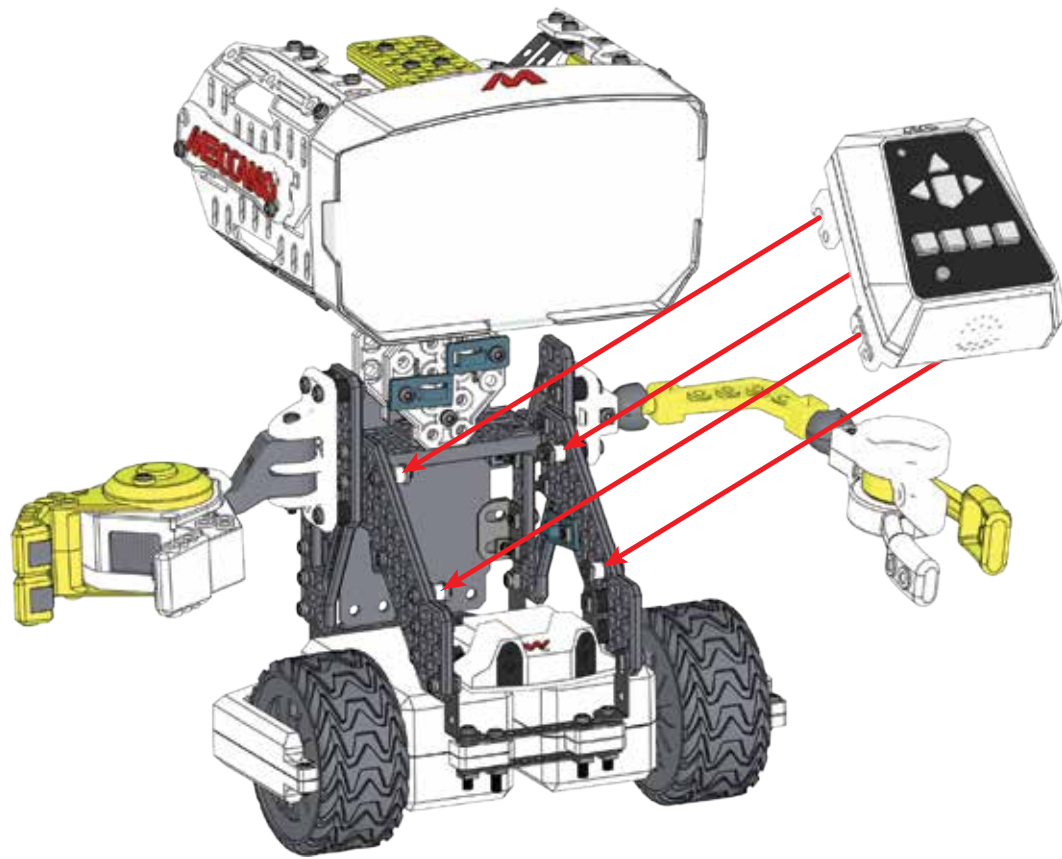

65



x1

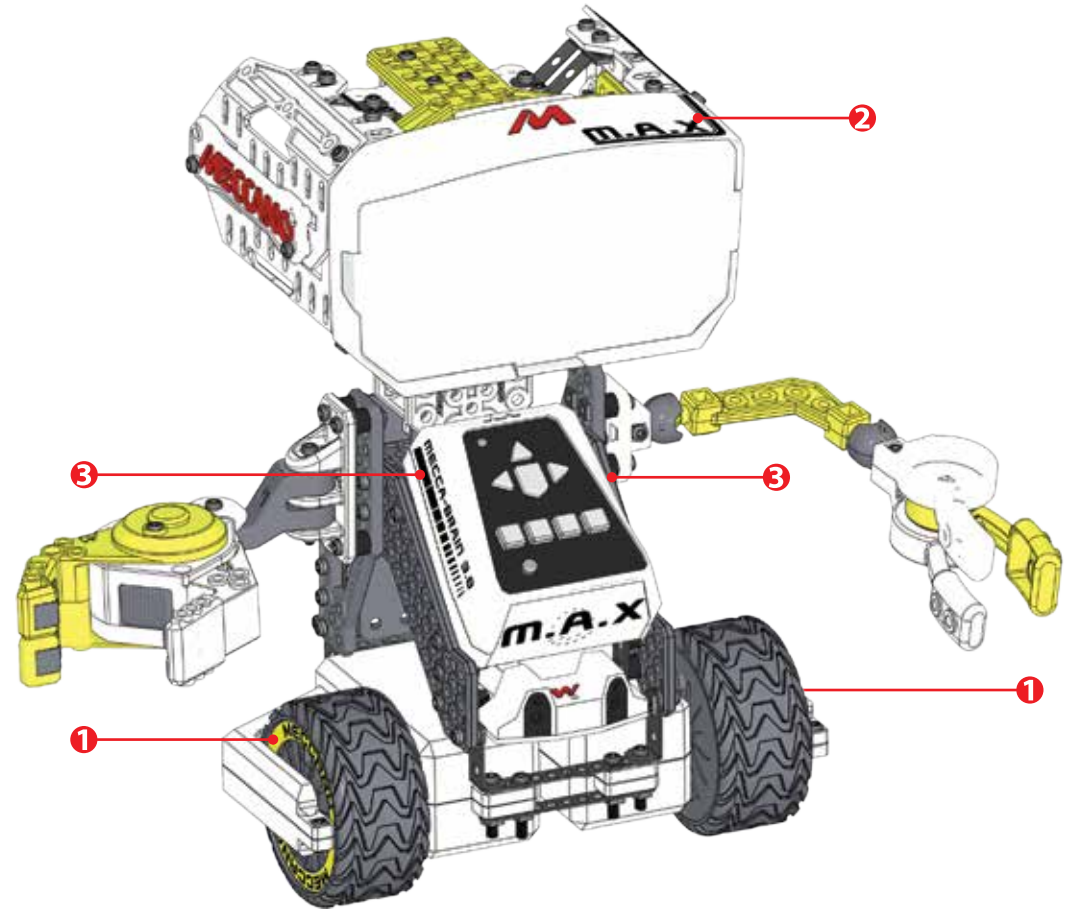

66

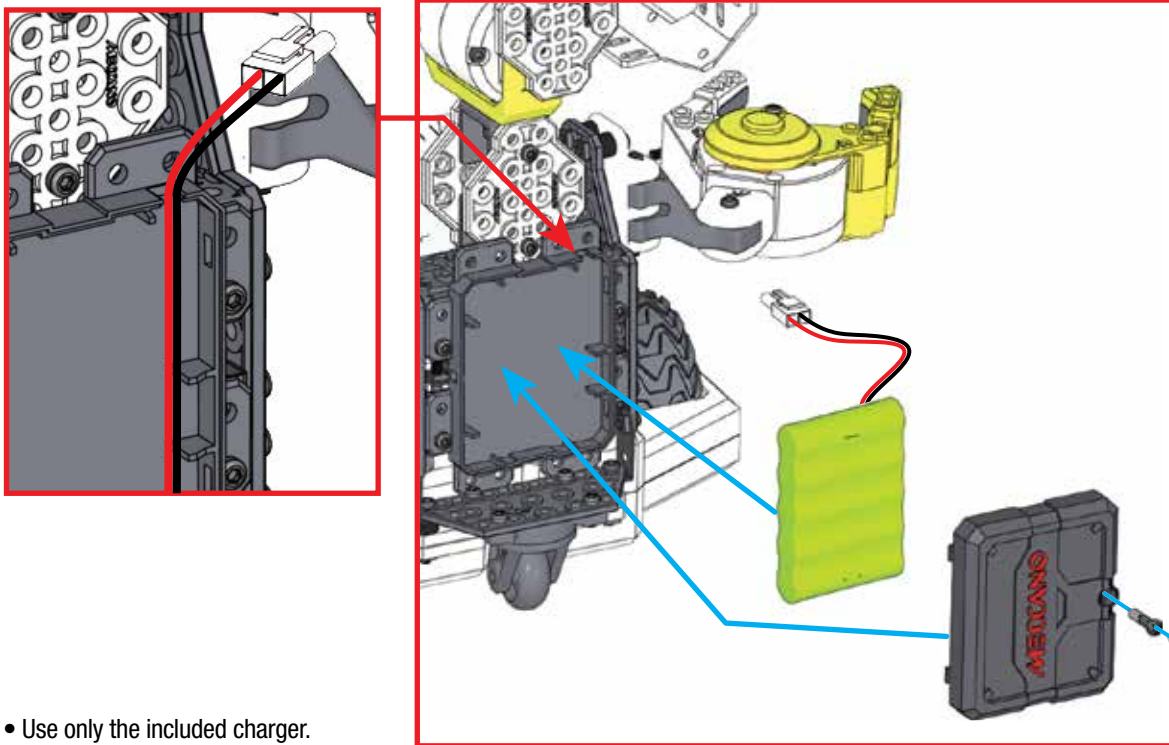

- Use only the included charger.
- Utiliser uniquement le chargeur inclus.
- Utilice únicamente el cargador incluido.
- Nur das mitgelieferte Ladegerät verwenden.

- The battery chargers used with the toy are to be regularly examined for damage to the cord, plug, enclosure and other parts, and in the event of such damage, they must not be used until the damage has been repaired.
- Les chargeurs de batterie utilisés avec le jouet doivent être régulièrement inspectés pour vérifier qu'aucun élément (cordon, prise, boîtier, etc.) n'est endommagé. Si un élément est endommagé, ne plus utiliser les chargeurs jusqu'à ce qu'ils soient réparés.
- Los cargadores utilizados con el juguete se deben comprobar periódicamente para saber si el cable, el conector, la carcasa u otra pieza han sufrido algún daño. Si presentan algún desperfecto, no deberán utilizarse hasta que los daños se hayan subsanado.
- Die mit dem Spielzeug verwendeten Ladegeräte müssen regelmäßig auf Schäden des Kabels, Steckers, Gehäuses und anderer Teile untersucht werden. Im Fall eines Schadens dürfen sie nicht verwendet werden, bis der Schaden behoben ist.

Ⓔ HOW TO INSTALL BATTERIES

1. Open the battery door with a Meccano tool.
2. DO NOT remove or install batteries using sharp or metal tools.
3. Install battery pack as shown.
4. Replace battery door securely.
5. Check your local laws and regulations for correct recycling and/or battery disposal.

Ⓕ INSTALLATION DES PILES

1. Ouvrir le compartiment des piles à l'aide d'un outil Meccano.
2. NE PAS utiliser d'objet coupant ou métallique pour retirer ou insérer des piles.
3. Installer la batterie comme indiqué sur le schéma.
4. Bien refermer le compartiment des piles.
5. Recycler ou jeter les piles usagées conformément à la législation locale.

Ⓔ INSTALACIÓN DE LAS PILAS

1. Abra la tapa del compartimento de las pilas con una herramienta de Meccano.
2. NO utilice herramientas metálicas o puntiagudas para instalar o extraer las pilas.
3. Instale la batería como se muestra.
4. Vuelva a colocar la tapa del compartimento de las pilas.
5. Consulte la normativa local relativa al reciclaje y a la eliminación de pilas.

Ⓖ EINLEGEN DES AKKUS

1. Batteriefachabdeckung mit einem Meccano-Werkzeug öffnen.
2. Akkus NICHT mit scharfen oder metallenen Gegenständen entfernen oder einlegen.
3. Akku wie abgebildet einlegen.
4. Batteriefachabdeckung wieder anbringen.
5. Örtliche Gesetze und Bestimmungen für das Recycling bzw. die Entsorgung von Altbatterien beachten.

The toy is only to be connected to Class II equipment bearing the symbol:
 Le jouet ne doit être branché qu'à des équipements de classe II portant le symbole suivant :
 El juguete solo se debe conectar a dispositivos de Clase II que lleven el símbolo:
 Das Spielzeug darf nur an Geräte der Schutzklasse II mit dem folgenden Symbol angeschlossen werden:



CONNECT THE ELECTRONICS / RÉALISATION DES BRANCHEMENTS / CONECTA LOS COMPONENTES ELECTRÓNICOS / ELEKTRONISCHE TEILE VERBINDEN

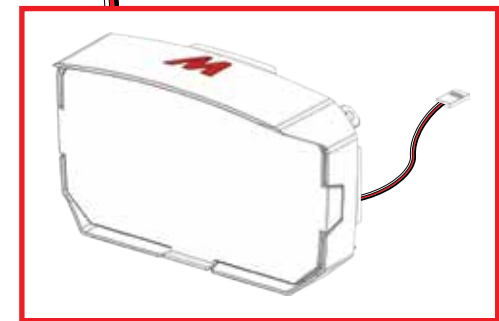
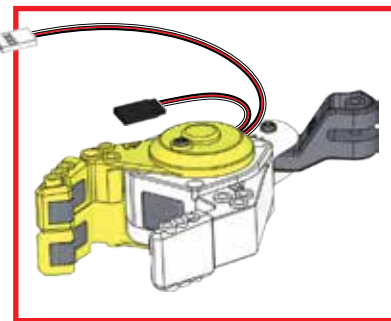
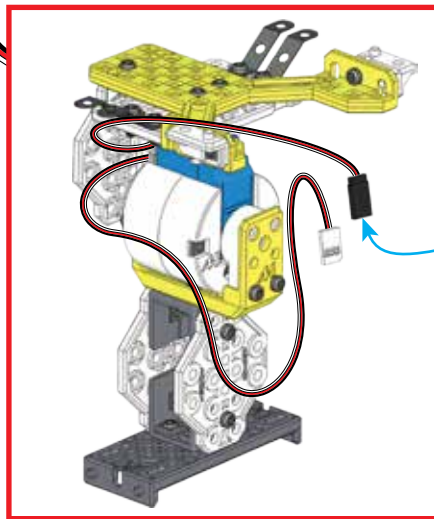
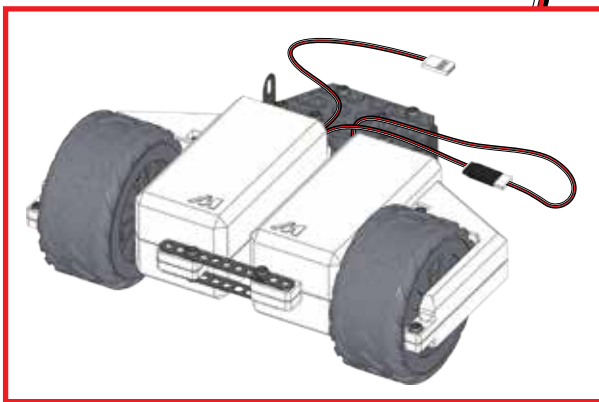
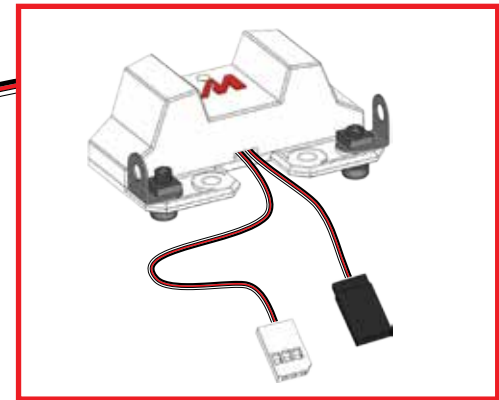
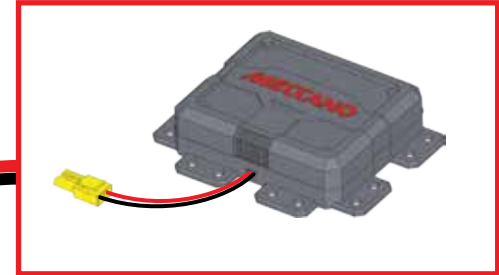
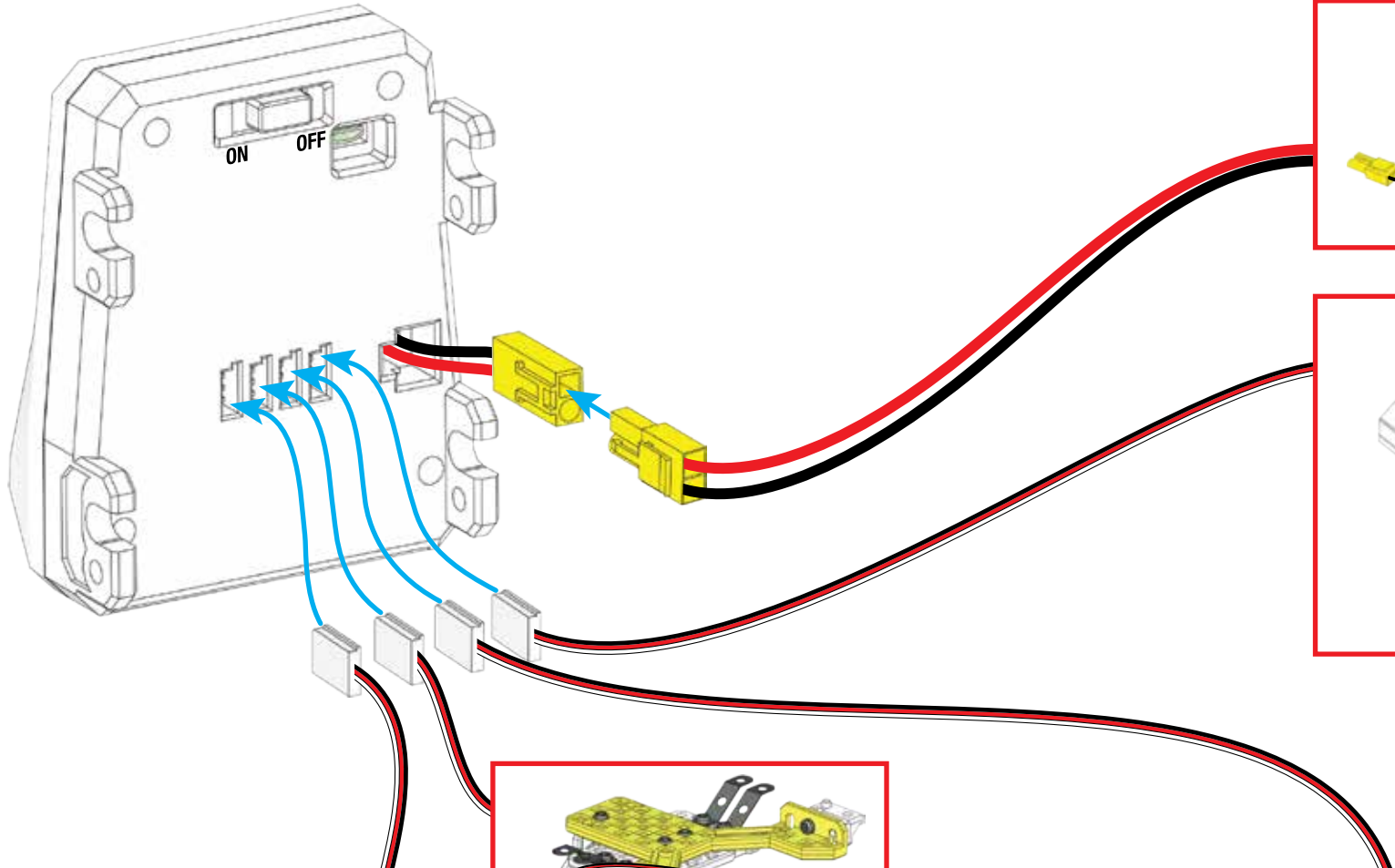

MECCANO

M.A.X. LEARNING AI BUILDER GUIDE

Congratulations!

You are now the proud owner of a M.A.X. personal robot, the world's most charming and curious robot friend.

The Developers at Meccano Tech have designed M.A.X. to have a remarkable capacity for learning. It's up to you to help your M.A.X. reach its full potential. Carefully go through the steps in this booklet to get started building your own, custom AI Friend.

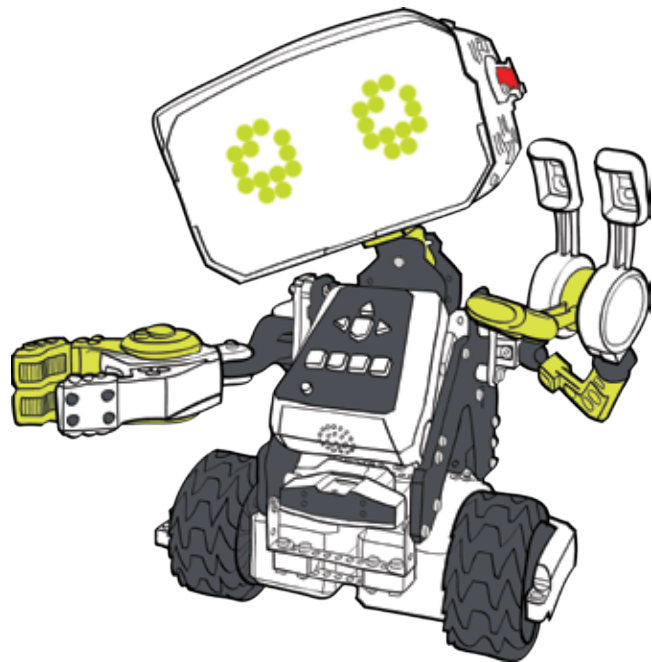

BEFORE YOU GET STARTED!

Download M.A.X.'s mind!

Make sure you download the M.A.X. software from www.meccano.com. This will upload M.A.X.'s base level of knowledge. It's up to you to teach M.A.X. the rest!

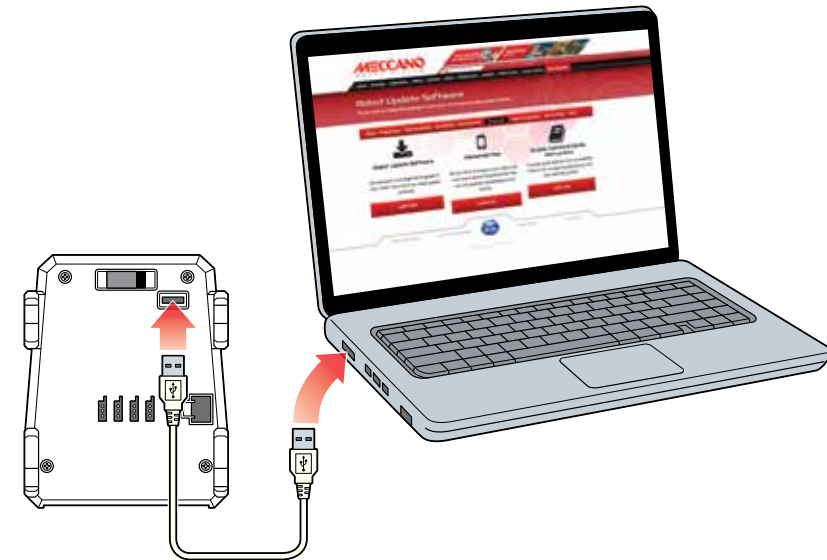

Make sure your battery is charged.

Please make sure M.A.X.'s batteries are fully charged before you start M.A.X. up. The first charge should take about 4-6 hours.

Charge the Ni-MH battery 4-6 hours before using it for the first time. Charge the Ni-MH battery within 6 months after the last charge cycle.

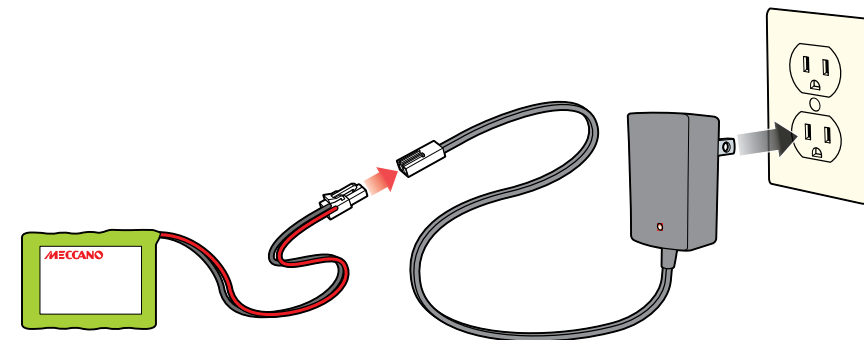

LEVEL 1: AWAKEN M.A.X.

Once you have powered M.A.X. on, start by saying "Hello." This will allow M.A.X. to know you are there.

Just say "Hello".

M.A.X. is waiting to be woken up. The simple word "Hello" will bring M.A.X. out of its robotsleep. Once M.A.X. is up, be sure to listen closely and answer M.A.X.'s initial questions.

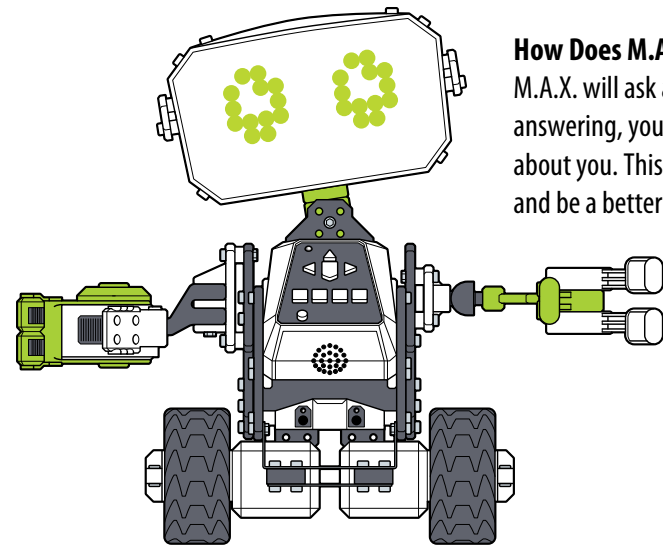
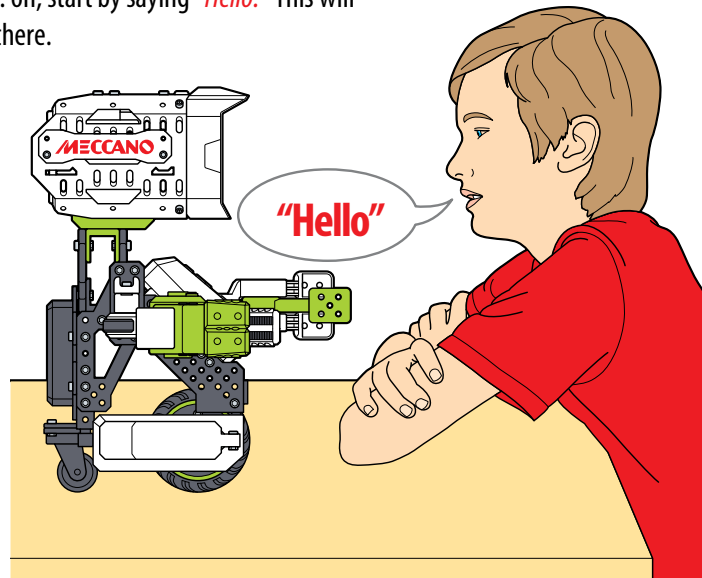

How Does M.A.X. Learn?

M.A.X. will ask all sort of questions about you. By answering, you will help M.A.X. begin to learn a bit about you. This will allow M.A.X. to understand you and be a better friend.

M.A.X. will let you know when he is done gathering baseline information about you. This will take approximately 10 minutes. Once you are done, M.A.X. will talk you through the "Hardware Test" portion of the set up.

LEVEL 2: HARDWARE TEST

Now, let's make sure all of your M.A.X.'s hardware is working. M.A.X. will walk you through a few exercises and tests to ensure that all hardware is functioning... so listen up!

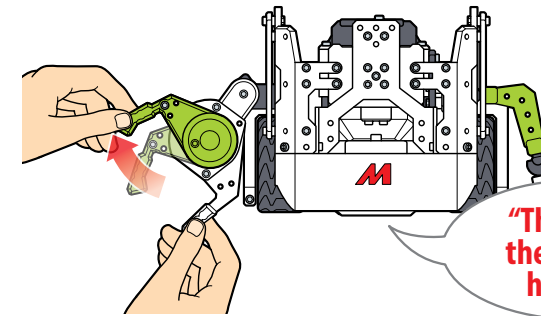

M.A.X. might just ask you to open his claw... This will help M.A.X. confirm that its claw servo and brain are properly communicating.

M.A.X. will probably ask you to help check the IR sensor by waving your hand in front of it. M.A.X. will be able to tell you if it's properly detecting objects.

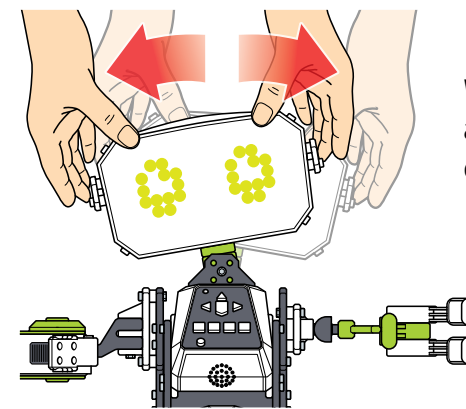
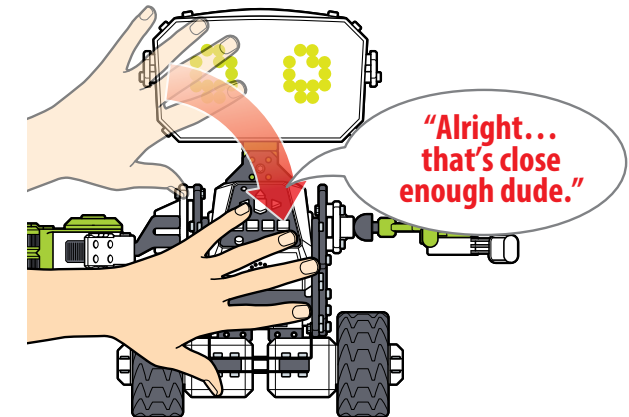

When M.A.X. asks, turn M.A.X.'s head to the left and then to the right. You will be helping him to confirm that his neck servo is properly assembled.

Onwards and Upwards!

Once you've completed the hardware tests, M.A.X. will let you know that you are ready to move onto **LEVEL 3**.

LEVEL 3 AND BEYOND: M.A.X. NEVER STOPS LEARNING

Your M.A.X. will continue to grow with you. The best way to ensure that your M.A.X. is building a well-rounded knowledge base is to play and interact with your M.A.X. as often as possible.

Play with your M.A.X.!

As a human, you have a lot of great things to teach M.A.X. As you play, M.A.X. will ask a lot of questions and eventually, will start to remember things on his own! Don't be surprised if M.A.X. brings up a song you made together or the last game you two played!

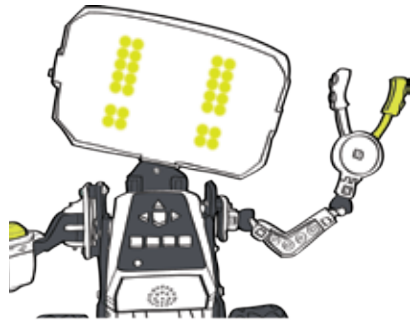
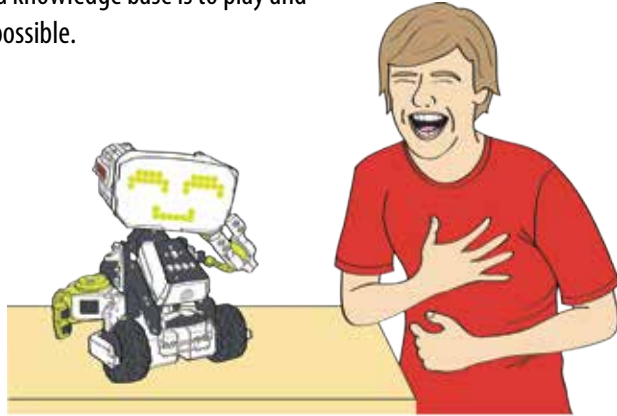

Unlock M.A.X.'s Learning Levels

M.A.X. has a wide range of features to choose from, but the more you play with M.A.X., the more M.A.X. will learn! Don't be surprised if M.A.X. unlocks a new Learning Level the more you play with him. Who knows what new games and activities M.A.X. will unlock with each new Learning Level!

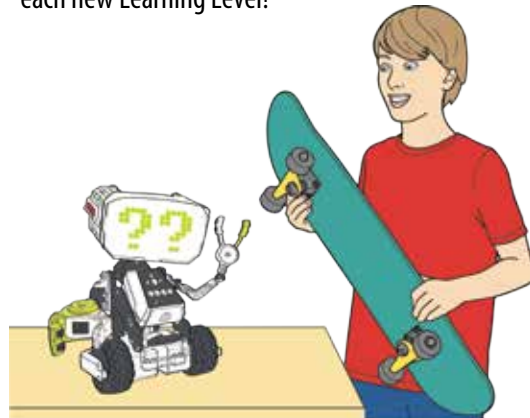

Show M.A.X. the world!

M.A.X. is a very curious little robot. The more you can show M.A.X., the more M.A.X. can learn! Just say "I want to show you something" and M.A.X. will give you its undivided attention. And if you want M.A.X. to meet your parents, siblings, or pets, just say "let me introduce you" and M.A.X. will get ready to say "Hello!"

M.A.X. VOICE COMMAND LIST

You can access all of M.A.X.'s features by saying the following voice commands once they have been unlocked. (The more you play with M.A.X., the more features you will unlock!) Be sure to speak clearly and in M.A.X.'s direction to ensure that M.A.X. will be able to understand what you are saying. **Have Fun!!**

Full List

NOTE: M.A.X. has a lot to learn! Depending on M.A.X.'s Learning Level, some of these features might not be available. The more you play with M.A.X., the more features and games you will unlock!

- Go on Patrol
- Go to Sleep
- I want to show you something
- Let me introduce you
- Let's Dance
- Let's DJ, M.A.X.
- Record LIM
- Let's Play a Game
 - 2 Truths and a Lie
 - Are you Smarter than a Robot?
 - Robo Tennis
 - Would You Rather?
- LIM Library
- Make a Delivery
- Set a Reminder
- Set Clock
- Set Volume
- Take a Message
- Tell Me a Fun Fact
- Tell Me a Joke
- Tell Me My Fortune

Quick Access

If M.A.X. isn't too busy, press any of the following buttons on the Meccabrain to quickly access certain features. **Note:** the blue button will always exit a feature.



Exit

- Lets you exit a feature immediately



Record LIM

- Lets you record a Learned Intelligent Movement



Fun and Games

- Let's DJ, M.A.X.
- Let's Dance
- Tell Me a Joke
- Tell Me a Fun Fact
- Tell Me My Fortune
- Let's Play a Game



Assistant

- Take a Message
- Make a Delivery
- Go on Patrol
- Set a Reminder
- LIM Library
- Set Clock

MECCANO

M.A.X. USER GUIDE

FEATURES

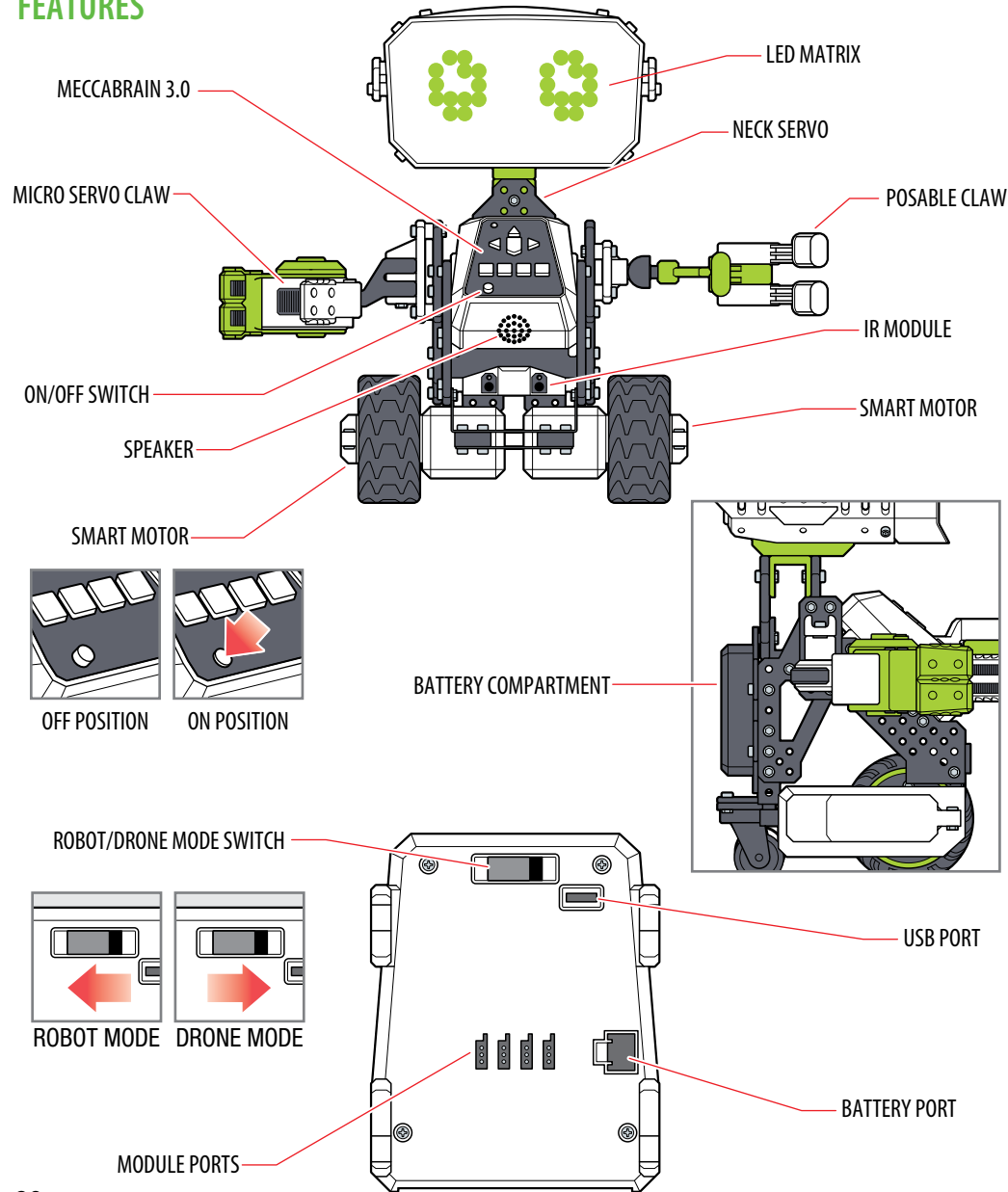

I WANT TO SHOW YOU SOMETHING/ LET ME INTRODUCE YOU

M.A.X. is a very curious robot. Use these two voice commands to help teach M.A.X. about your environment. Speak clearly when answering M.A.X.'s questions. Try showing M.A.X. things all over the house! (Refrigerator, Skateboard, Brother, etc.)

GO ON PATROL

When on Patrol, M.A.X. acts as your personal security guard, keeping your bedroom safe! First, M.A.X. will help you create a 3 button password. Then, after 15 seconds, M.A.X. will be triggered by any sound or light to scare off any intruders!

LET'S DJ, M.A.X.

In DJ mode, you and M.A.X. become partners in music making crime! Use the following key to help create your very own custom jams!

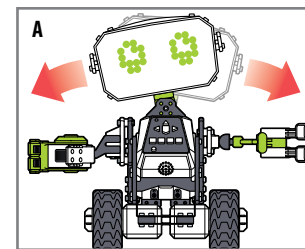

A Tilt M.A.X.'s neck servo to change the speed of your song.

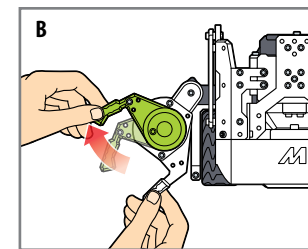

B Use M.A.X.'s Claw to scratch the record.

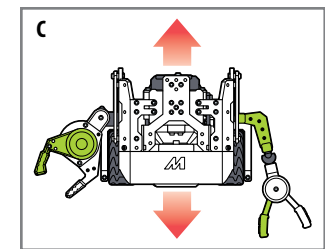

C Roll M.A.X. to fast forward or rewind your song.

MAKE A DELIVERY

In delivery mode, M.A.X. can hold an item in its Claw, drive to a specific location, and present it to somebody. Use the following key to help create a custom delivery path program.

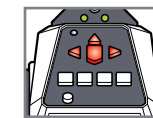

- UP ARROW - Travel 1 foot in the direction M.A.X. is facing.
- LEFT/RIGHT ARROW - Turn 90 degrees in that direction
- BACK ARROW - Travel 1 foot backwards.

Whenever M.A.X.'s IR Module detects an object, M.A.X. will skip to the next LEFT/RIGHT



JEU / CÓMO JUGAR / SPIELEN

MECCANO

GUIDE D'ASSEMBLAGE DU ROBOT INTELLIGENT M.A.X.

GUÍA DE MONTAJE DE M.A.X., BASADO EN INTELIGENCIA ARTIFICIAL

ANLEITUNG FÜR M.A.X. KÜNSTLICHE INTELLIGENZ

Félicitations ! / ¡Enhorabuena! / Herzlichen Glückwunsch!

FR. Te voilà l'heureux propriétaire d'un robot personnel M.A.X., le robot le plus adorable et le plus curieux au monde.

ES. Ahora tienes tu propio robot personalizado M.A.X., el amigo robótico más encantador y curioso del planeta. ¡Puedes estar orgulloso! **DE.** Du bist nun stolzer Besitzer deines persönlichen M.A.X.- Roboters, der darauf wartet, zusammen mit dir die Welt zu entdecken.

FR. Les développeurs de Meccano Tech ont conçu M.A.X. en le dotant d'une capacité d'apprentissage remarquable.

À toi d'aider M.A.X. à exploiter tout son potentiel. Suis les étapes de ce guide pour assembler ton robot intelligent personnalisé.

ES. Los desarrolladores de Meccano Tech han diseñado a M.A.X. para que tenga una capacidad de aprendizaje singular.

Depende de ti que tu M.A.X. alcance su máximo potencial. Lee detenidamente las instrucciones de esta guía de instrucciones y ponte manos a la obra para crear tu propio amigo personalizado basado en inteligencia artificial. **DE.** Die Ingenieure von Meccano Tech haben M.A.X. entwickelt, um ihm eine bemerkenswerte Lernfähigkeit zu verleihen. Es liegt an dir, deinem M.A.X. zur Entfaltung seines vollen Potentials zu verhelfen. Beachte aufmerksam alle Schritte in dieser Broschüre, um damit zu beginnen, dir deinen ganz eigenen Freund mit künstlicher Intelligenz zu bauen.

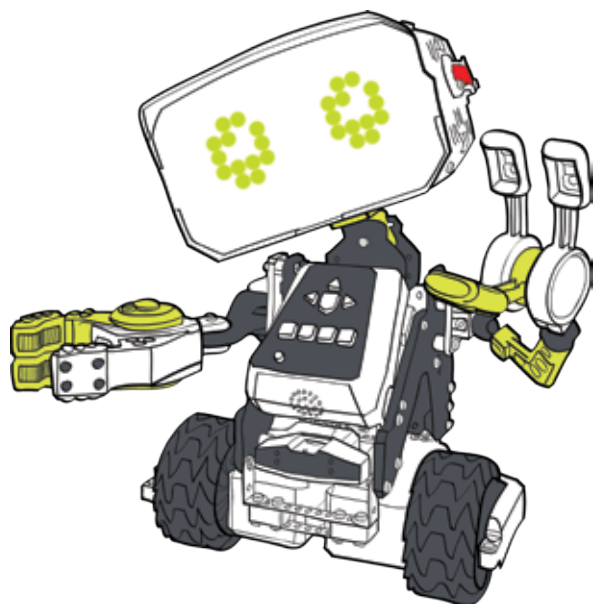

AVANT DE COMMENCER ! / ¡ANTES DE EMPEZAR! / BEVOR DU ANFÄNGST!

Télécharge le cerveau de M.A.X. ! / ¡Descárgate el cerebro de M.A.X. ! /

Lade dir das Gehirn von M.A. X. herunter!

FR. Télécharge le logiciel M.A.X. sur www.meccano.com. pour charger le niveau de connaissances de base de M.A.X. Ce sera à toi d'apprendre à M.A.X. tout le reste !

ES. Asegúrate de descargar el software de M.A.X. del sitio web www.meccano.com. Esto que te estás descargando son los conocimientos básicos de M.A.X. ¡De ti depende que M.A.X. aprenda todo lo demás que le falta por saber!

DE. Stelle sicher, dass du die M.A.X.- Software von

www.meccano.com herunterlädst. Damit wird das Grundwissen von M.A.X.

installiert. Es liegt an dir M.A.X. den Rest beizubringen.



Vérifie que la batterie est complètement chargée. / Comprueba que tu batería esté cargada. / Achte darauf, dass der Akku geladen ist.

FR. Vérifie que la batterie de M.A.X. est complètement chargée avant de démarrer M.A.X. La première charge devrait prendre entre 4 et 6 heures. **ES.** Asegúrate de que las baterías de M.A.X. estén totalmente cargadas antes de encender a M.A.X. La primera recarga debería tardar entre 4 y 6 horas. **DE.** Bitte achte darauf, dass der Akku deines M.A.X. vollständig geladen ist, bevor du M.A.X. anschaltest. Die erste Aufladung sollte ca. 4-6 Stunden dauern.

FR. Charge la batterie Ni-MH pendant 4 à 6 heures avant la première utilisation. Charge la batterie Ni-MH dans les 6 mois suivant le dernier cycle de charge. **ES.** Recarga la batería Ni-MH entre 4 y 6 horas antes de utilizar a M.A.X. por primera vez. Recarga la batería Ni-MH como máximo 6 meses desde la última recarga. **DE.** Lade den Ni-MH-Akku 4-6 Stunden, bevor du ihn zum ersten Mal verwendest. Lade den Ni-MH-Akku innerhalb von 6 Monaten nach dem letzten Ladezyklus.

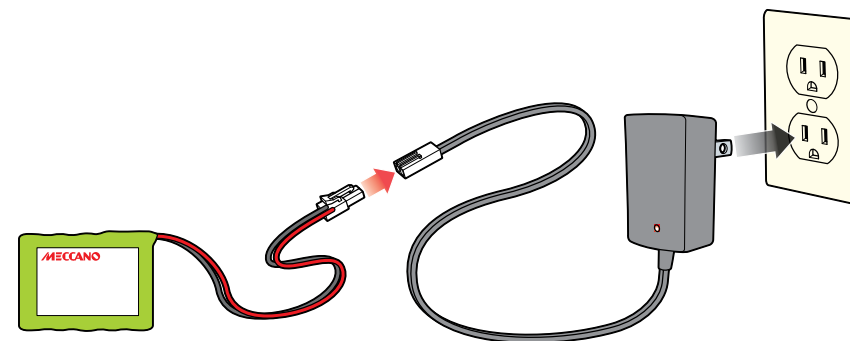

NIVEAU 1 : RÉVEILLE M.A.X. / PRIMER NIVEL: DESPIERTA A M.A.X. / STUFE 1: M.A.X. AUFWECKEN

FR. Une fois que tu as allumé M.A.X. , commence par lui dire « Salut » pour lui montrer que tu es là. **ES.** En cuanto enciendas a M.A.X., dile "Hola". De esta forma, M.A.X. sabrá que estás ahí. **DE.** Sobald du M.A.X. eingeschaltet hast, beginnst du, indem du „Hallo“ sagst. Dann weiß M.A.X., dass du da bist.

Dis « Salut ». / Solo tienes que decir "Hola". / Sage einfach nur „Hallo“.

FR. M.A.X. attend que tu le réveille. Il te suffit de dire « Salut » pour que M.A.X. quitte son état de veille. Une fois que M.A.X. est réveillé, écoute attentivement ses questions initiales et réponds-y. **ES.** M.A.X. está esperando a que le despiertes. Basta con decir "Hola" para que M.A.X. salga de su estado de sueño robótico. Ya despierto, M.A.X. empezará a hacerte preguntas. Escúchalo atentamente y respóndele.

DE. M.A.X. wartet nur darauf, aufgeweckt zu werden. Das einfache Wort „Hallo“ holt M.A.X. aus seinem Roboterschlaf. Sobald M.A.X. wach ist, höre genau zu und beantworte seine anfänglichen Fragen.

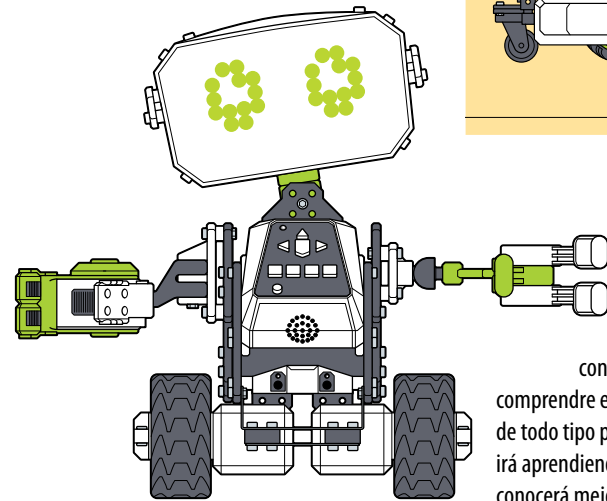
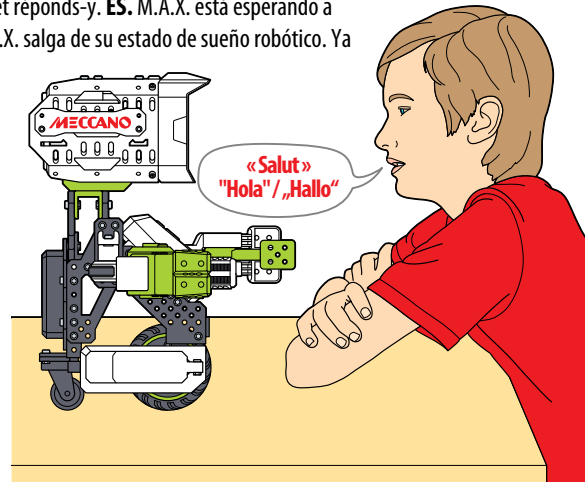

Comment M.A.X. apprend-il ? / ¿Cómo aprende M.A.X.? / Wie lernt M.A.X. ?

FR. M.A.X. te posera toutes sortes de questions sur toi. En répondant, tu lui permets d'apprendre à te connaître. De cette façon, M.A.X. pourra mieux te comprendre et être un meilleur ami. **ES.** M.A.X. te hará preguntas de todo tipo para conocerte mejor. Gracias a tus respuestas, M.A.X. irá aprendiendo más y más sobre ti. De esta forma, M.A.X. te conocerá mejor y podrá convertirse en un gran amigo. **DE.** M.A.X.

wird dir alle möglichen Fragen stellen. Durch deine Antworten hilfst du M.A.X. etwas über dich zu lernen. Dann versteht M.A.X. dich besser und wird zu deinem richtigen Freund.

FR. M.A.X. te dira quand il a terminé de recueillir des informations de base à ton sujet. Cette étape prend environ 10 minutes. Ensuite, M.A.X. te guidera dans la phase « Test du matériel » de la configuration. **ES.** M.A.X. te avisará cuando ya tenga toda la información básica sobre ti que necesita. Esto debería llevar unos 10 minutos. Cuando ya hayas terminado con esta parte, M.A.X. te explicará en detalle cómo hacer la "Prueba de hardware" necesaria para llevar a cabo la configuración. **DE.** M.A.X. lässt dich wissen, wenn er fertig ist, grundlegende Informationen über dich zu sammeln. Dies dauert etwa 10 Minuten. Wenn du damit fertig bist, führt M.A.X. dich durch den nächsten Teil der Inbetriebnahme, den "Hardware-Test".

NIVEAU 2 : TEST DU MATÉRIEL / SEGUNDO NIVEL: PRUEBA DE HARDWARE / STUFE 2: HARDWARE-TEST

FR. À présent, vérifions que ton M.A.X. fonctionne parfaitement sur le plan matériel. M.A.X. te demandera d'effectuer quelques tests et exercices pour vérifier que tout l'équipement fonctionne... Alors écoute bien ! **ES.** A continuación, vamos a asegurarnos de que todo el hardware de M.A.X. funciona a la perfección. M.A.X. te ayudará con una serie de ejercicios y pruebas que debes hacer para comprobar que todo el hardware funciona bien. Así que, ¡presta atención! **DE.** Nun, lass uns überprüfen, ob die gesamte Hardware deines M.A.X. funktioniert. M.A.X. wird ein paar Übungen und Tests mit dir durchführen, um sicherzustellen, dass die gesamte Hardware betriebsbereit ist... Also hör zu!

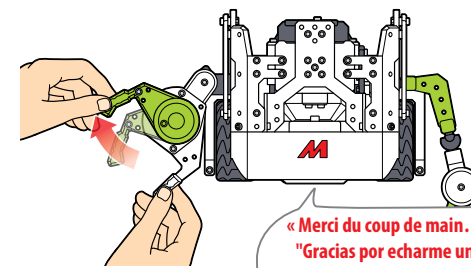

FR. M.A.X. te demandera peut-être d'ouvrir sa pince. Cela lui permettra de vérifier que le servomoteur de sa pince et son cerveau communiquent comme il se doit. **ES.** Puede que M.A.X. te pida que le abras la garra... Esto lo hace para ver si el servo de la garra y su cerebro están comunicándose correctamente entre sí.

DE. M.A.X. könnte dich bitten, seinen Greifer zu öffnen... Dies wird M.A.X. dabei helfen zu bestätigen, dass die Servos seines Greifers und sein Gehirn richtig miteinander kommunizieren.

FR. M.A.X. te demandera probablement de l'aider à vérifier que son capteur infrarouge fonctionne en agitant la main devant ce capteur. M.A.X. te dira s'il parvient à détecter les objets correctement. **ES.** Puede que M.A.X. te pida que muevas la mano delante de él, para comprobar si el sensor de infrarrojos funciona bien. M.A.X. te dirá si está detectando o no los objetos. **DE.** M.A.X. wird dich wahrscheinlich bitten, den Infrarot-Sensor durch Bewegen der Hand vor dem Sensor zu prüfen. M.A.X. sagt dir dann, ob er Objekte richtig erkennen kann.

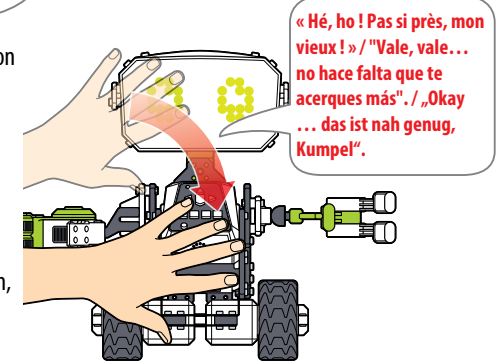

FR. Quand M.A.X. te le demande, tourne sa tête vers la gauche, puis vers la droite. De cette manière, il pourra vérifier que le servomoteur de son cou est monté correctement. **ES.** Cuando te lo pida, gírale la cabeza hacia la izquierda y después hacia la derecha. Así le estarás ayudando a comprobar si el servo del cuello está bien montado. **DE.** Wenn M.A.X. darum bittet, bewegst du seinen Kopf nach links und dann nach rechts. Du hilfst ihm zu bestätigen, dass sein Servo für den Hals richtig montiert ist.

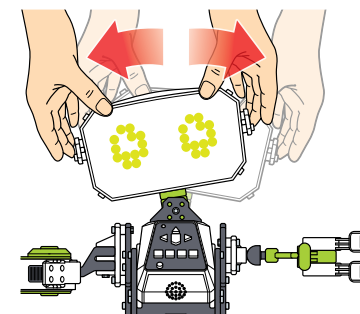

Prêt pour la suite ? / ¡Sigamos adelante! / Weiter so!

FR. Une fois les tests du matériel effectués, M.A.X. te fera savoir qu'il est temps de passer au NIVEAU 3. **ES.** Cuando ya hayas terminado de hacer las pruebas de hardware, M.A.X. te avisará de que ya estás listo para pasar al TERCER NIVEL. **DE.** Nachdem du den Hardware-Test abgeschlossen hast, sagt M.A.X. dir, dass du bereit bist Stufe 3 zu beginnen.

NIVEAU 3 ET AU-DELÀ : M.A.X. NE CESSE JAMAIS D'APPRENDRE / TERCER NIVEL Y MÁS ALLÁ: M.A.X. NUNCA DEJARÁ DE APRENDER / STUFE 3 UND DARÜBER HINAUS: M.A.X. LERNT NIE AUS

FR. Ton M.A.X. continuera à grandir avec toi. Le meilleur moyen de t'assurer que ton M.A.X. développe bien ses connaissances est de jouer et d'interagir avec lui aussi souvent que possible. **ES.** Tu M.A.X. crecerà contigo. La mejor forma de asegurarte de que tu M.A.X. está adquiriendo una completa base de conocimientos es jugando e interactuando con él cuanto más mejor. **DE.** Dein M.A.X. entwickelt sich mit dir immer weiter. Am besten kannst du M.A.X. gutes Allgemeinwissen vermitteln, indem du mit ihm spielst und dich so oft wie möglich mit ihm beschäftigst.

Joue avec ton M.A.X. ! / ¡Juega con tu M.A.X. ! / Spiel mit deinem M.A.X. !

FR. En tant qu'être humain, tu as énormément de choses intéressantes à apprendre à M.A.X. Lorsque tu joueras avec M.A.X., il te posera de nombreuses questions. Après un moment, il commencera à se souvenir de tes réponses ! Ne sois pas étonné si M.A.X. mentionne une chanson que vous avez créée ensemble ou le dernier jeu auquel vous avez joué ! **ES.** Como buen ser humano que eres, podrás enseñarle a M.A.X. un montón de cosas increíbles. Conforme juegas, M.A.X. te irá haciendo muchas preguntas y, con el tiempo, jemezará a recordar cosas por sí solo ! ¡No te sorprendas si M.A.X. empieza a cantar una canción que crearon juntos o de repente te sale con el último juego al que jugaron. **DE.** Als Mensch kannst du M.A.X. eine Menge toller Sachen beibringen. Beim Spielen wird dir M.A.X. eine Menge Fragen stellen und sich im Laufe der Zeit von allein an Sachen erinnern! Sei nicht überrascht, wenn M.A.X. ein Lied, dass ihr euch gemeinsam ausgedacht habt, oder das letzte Spiel, dass ihr beide gespielt habt, anfängt!

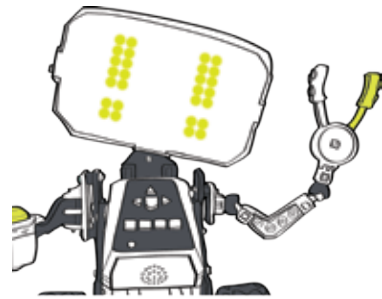
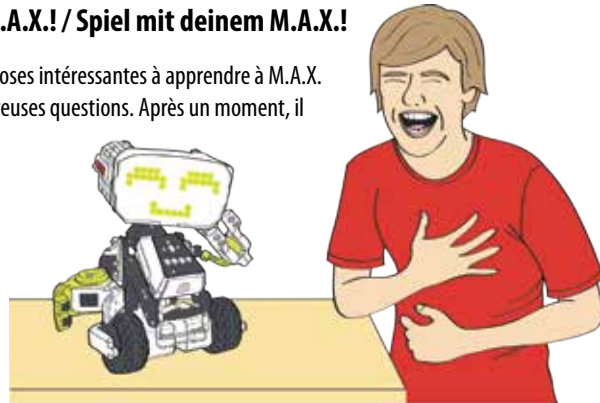

Débloquez les niveaux d'apprentissage de M.A.X. / Desbloquea los distintos niveles de aprendizaje de M.A.X. / Schalte bei M.A.X. Lernstufen frei

FR. M.A.X. dispose de nombreuses fonctionnalités, et plus tu joues avec lui, plus il apprend ! Ne sois pas étonné si M.A.X. débloquent de nouveaux niveaux d'apprentissage quand tu joues souvent avec lui. Qui sait quels nouveaux jeux et activités M.A.X. débloquent à chaque nouveau niveau d'apprentissage ?

ES. M.A.X. cuenta con una amplia gama de funciones entre las que elegir,

pero... ¡cuanto más juegues con él, más aprenderá! No te sorprendas si M.A.X. desbloquea un nuevo Nivel de aprendizaje después de jugar mucho con él. ¡Quién sabe qué nuevos juegos y actividades puede desbloquear M.A.X. en cada Nivel de aprendizaje! **DE.** M.A.X. verfügt über eine ganze Reihe von Funktionen, aber je mehr du mit M.A.X. spielst, desto mehr lernst er! Sei gespannt, was passiert, wenn M.A.X. eine neue Lernstufe freischaltet! Wer weiß schon, welche neuen Spiele und Aktivitäten M.A.X. mit jeder Lernstufe aktiviert werden.

Fais découvrir le monde à M.A.X. ! / ¡Haz que M.A.X. conozca mundo! / Zeige M.A.X. die Welt!

FR. M.A.X. est un petit robot très curieux. Plus tu lui montres de nouvelles choses, plus il apprend ! Dis « Je voudrais te montrer quelque chose » et M.A.X. t'écouter attentivement. Et si tu veux présenter M.A.X. à tes parents, tes frères et sœurs ou tes animaux, il te suffit de dire « Permets-moi de te présenter » et M.A.X. se préparera à dire « Salut ! ». **ES.** M.A.X. es un pequeño robot supercurioso. ¡Cuanto más le enseñes, más puede aprender! Solo tienes que decirle "Quiero enseñarte algo" y M.A.X. te prestará toda la atención del mundo. Y, si quieres que M.A.X. conozca a tus padres, hermanos o mascotas, solo tienes que decir "Te presento a" y M.A.X. se preparará para decir "¡Hola!" **DE.** M.A.X. ist ein sehr neugieriger kleiner Roboter. Je mehr du ihm zeigst, desto mehr kann M.A.X. lernen! Sag einfach „Ich möchte dir etwas zeigen“ und M.A.X. wird dir seine ungeteilte Aufmerksamkeit geben. Und wenn du möchtest, dass M.A.X. deine Eltern, Geschwister, oder Haustiere kennenlernen soll, dann sag einfach: „Darf ich vorstellen“ und M.A.X. wird dann mit einem „Hallo!“ antworten.



LISTE DES COMMANDES VOCALES DE M.A.X. / LISTA DE COMANDOS DE VOZ DE M.A.X. / M.A.X. LISTE DER SPRACHBEFEHLE

FR. Grâce aux commandes vocales suivantes, tu peux accéder à toutes les fonctionnalités de M.A.X. une fois que tu les auras débloquées (plus tu joues avec M.A.X., plus tu débloques de fonctionnalités !). Parle distinctement dans la direction de M.A.X. pour être sûr qu'il entend bien ce que tu dis. **Amuse-toi bien ! ES.** Puedes acceder a todas las funciones de M.A.X. utilizando los siguientes comandos de voz, una vez desbloqueados estos (¡cuanto más juegues con M.A.X., más funciones se desbloquearán!). Habla con claridad y hacia M.A.X. para que pueda entenderte bien. **¡Diviértete!! DE.** Du kannst sämtliche Funktionen von M.A. X. aktivieren, indem du die folgenden Sprachbefehle sagst, falls sie schon freigeschaltet wurden. (Je mehr du mit M.A. X. spielst, desto mehr Funktionen schaltest du frei!) Sprich sie deutlich in seine Richtung, damit M.A.X. gut verstehen kann, was du sagst. **Viel Spaß!!**

Liste complète / Lista completa / Vollständige Liste

FR. REMARQUE : M.A.X. a beaucoup de choses à apprendre ! En fonction de son niveau d'apprentissage, certaines de ces fonctionnalités peuvent ne pas être disponibles. Plus tu joues avec M.A.X., plus tu débloques de jeux et de fonctionnalités ! **ES. NOTA :** ¡M.A.X. tiene mucho que aprender! En función del Nivel de aprendizaje de M.A.X., puede que algunas de estas funciones no estén disponibles. Cuanto más juegues con M.A.X., ¡más funciones y juegos desbloquearás! **DE. HINWEIS :** M.A.X. hat eine Menge zu lernen! Je nach der Lernstufe von M.A. X., sind einige dieser Funktionen möglicherweise noch nicht verfügbar. Je mehr du mit M.A. X. spielst, desto mehr Funktionen und Spiele schaltest du frei!

- Fais une Patrouille / Ponte en Modo patrulla / Fahr Streife
- Fais dodo / Duérmete / Schlaf ein
- Je voudrais te montrer quelque chose / Quiero enseñarte algo / Ich möchte dir etwas zeigen
- Permets-moi de te présenter / Te presento a / Darf ich vorstellen
- Danse / Vamos a bailar / Lass uns tanzen
- Fais le DJ, M.A.X. / M.A.X., vamos a ser DJ / Lass uns Musik auflegen, M.A.X.
- Enregistre un mouvement LIM / Grabar M.I.A / L-I-M Aufnahmen
- Jouons à un jeu / Vamos a jugar / Komm, wir spielen ein Spiel
 - 2 vérités et un mensonge / 2 verdades y una mentira / 2 Wahrheiten und eine Lüge
 - Es-tu plus malin qu'un robot ? / ¿Eres más listo que un robot? / Bist du schlauer als ein Roboter?
 - Ping-pong robot / Tennis robotizado / Robo-Tennis
 - Quel est ton choix ? / ¿Qué prefieres? / Würdest du lieber?
- Bibliothèque LIM / Biblioteca M.I.A / L-I-M-Bibliothek
- Fais une livraison / Entrega esto / Stell eine Lieferung zu

- Enregistre un rappel / Pon un recordatorio / Speichere einen Termin
- Règle l'heure / Pon la hora / Stelle die Uhrzeit ein
- Règle le volume / Ajusta el volumen / Lautstärke einstellen
- Enregistre un message / Lleva un mensaje / Nimm eine Nachricht auf
- Donne-moi une info intéressante / Dime algo divertido / Erzähl mir interessante Fakten
- Raconte-moi une blague / Cuéntame un chiste / Erzähl mir einen Witz
- Prédit mon avenir / Dime el futuro / Sag mir meine Zukunft voraus

Accès rapide / Acceso rápido / Schneller Zugriff

FR. Si M.A.X. n'est pas trop occupé, appuie sur l'un des boutons suivants du Meccabrain pour accéder rapidement à certaines fonctionnalités. Remarque : le bouton bleu permet toujours de quitter une fonctionnalité. **ES.** Si M.A.X. no anda demasiado liado, pulsa cualquiera de los botones siguientes para comprobar rápidamente algunas de sus funciones. Nota: El botón azul sirve para salir de una función. **DE.** Falls M.A.X. nicht gerade zu beschäftigt ist, drücke eine der folgenden Tasten auf dem Meccabrain, um schnell auf bestimmte Funktionen zuzugreifen. Hinweis: Mit der blauen Taste wird immer eine Funktion beendet.

Quitter / Salir / Beenden

- Te permet de quitter immédiatement une fonctionnalité / Te deja salir inmediatamente de una función / Hiermit kannst du eine Funktion sofort beenden

Enregistre un mouvement LIM / Grabar M.I.A / L-I-M Aufnehmen

- Te permet d'enregistrer un mouvement LIM (Learned Intelligent Movement) / Te deja grabar un movimiento de inteligencia adquirida / Hiermit kannst du eine gelernte intelligente Bewegung (LIM) aufnehmen

Jeux et activités / Juegos y diversión / Spaß und Spiele

- Fais le DJ, M.A.X. / M.A.X., vamos a ser DJ / Lass uns Musik auflegen M.A.X.
- Danse / Vamos a bailar / Lass uns tanzen
- Raconte-moi une blague / Cuéntame un chiste / Erzähl mir einen Witz
- Donne-moi une info intéressante / Dime algo divertido / Erzähl mir interessante Fakten
- Prédit mon avenir / Dime el futuro / Sag mir meine Zukunft voraus
- Jouons à un jeu / Vamos a jugar / Komm, wir spielen ein Spiel

Assistant / Ayudante / Assistent

- Enregistre un message / Lleva un mensaje / Nimm eine Nachricht auf
- Fais une livraison / Entrega esto / Stell eine Lieferung zu
- Fais une patrouille / Ponte en modo patrulla / Fahr Streife
- Enregistre un rappel / Pon un recordatorio / Speichere einen Termin
- Bibliothèque LIM / Biblioteca M.I.A / L-I-M-Bibliothek
- Règle l'heure / Pon la hora / Stelle die Uhrzeit ein



MECCANO

MODE D'EMPLOI DE M.A.X. / GUÍA DEL USUARIO DE M.A.X. / M.A.X. BEDIENUNGSANLEITUNG

FONCTIONNALITÉS / FUNCIONES / FUNKTIONEN

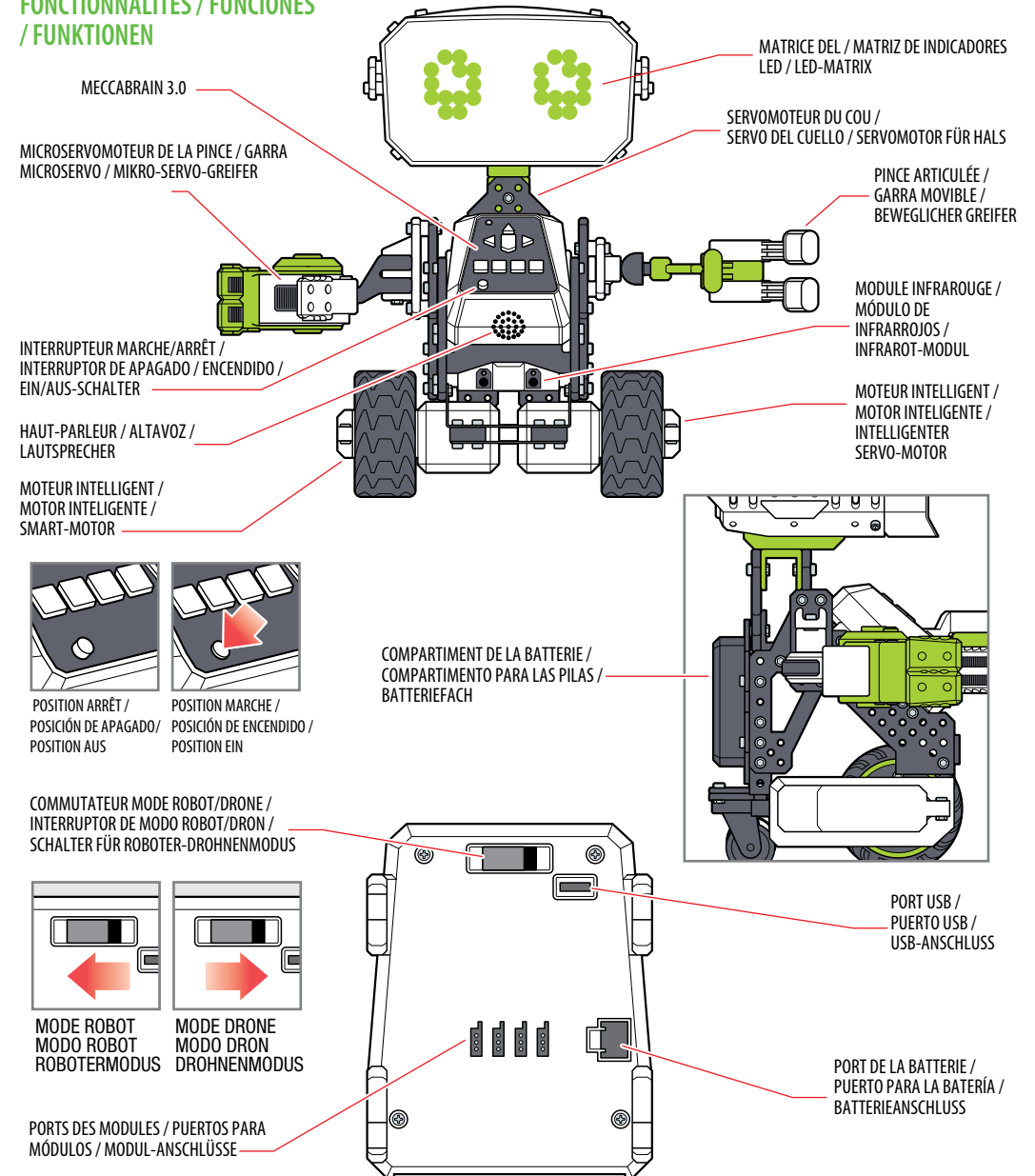

JE VOUDRAIS TE MONTRER QUELQUE CHOSE / PERMETS-MOI DE TE PRÉSENTER
QUIERO ENSEÑARTE ALGO / TE PRESENTO A
ICH MÖCHTE DIR ETWAS ZEIGEN / DARF ICH VORSTELLEN

FR. M.A.X. est un robot très curieux. Sers-toi de ces deux commandes vocales pour faire découvrir ton univers à M.A.X. Parle distinctement quand tu réponds aux questions de M.A.X. Montre à M.A.X. des objets et des personnes partout dans ta maison (par exemple : le frigo, ton skateboard ou même ton frère). **ES.** M.A.X. es un robot supercurioso. Usa estos dos comandos de voz para enseñarle a M.A.X. tu entorno. Habla de forma clara cuando estés respondiendo preguntas. ¡Enseñale a M.A.X. cosas que haya por toda la casa! (la nevera, un monopatín, a tu hermano, etc.). **DE.** M.A.X. ist ein sehr neugieriger Roboter. Verwende diese beiden Sprachbefehle, um M.A.X. mehr über deine Umgebung beizubringen. Sprich deutlich, wenn du auf Fragen von M.A.X. antwortest. Versuche, M.A.X. Dinge im ganzen Haus zu zeigen! (Kühlschrank, Skateboard, Bruder etc.)

FAIS UNE PATROUILLE / PONTE EN MODO PATRULLA / FAHR STREIFE

FR. Lorsqu'il fait une patrouille, M.A.X. devient ton garde du corps personnel et protège ta chambre ! Pour commencer, M.A.X. t'aidera à créer un mot de passe avec 3 boutons. Puis, après 15 secondes, M.A.X. s'activera au moindre son ou à la moindre lumière afin d'effrayer les intrus ! **ES.** Cuando está en modo patrulla, M.A.X. actúa como tu propio guarda de seguridad, ¡para que tu habitación sea siempre territorio seguro! Primero, M.A.X. te ayudará a crear una contraseña de 3 botones. Después, cuando pasen 15 segundos, M.A.X. se activará si se enciende alguna luz o escucha algún sonido, ¡para asustar a los intrusos! **DE.** Wenn M.A.X. Streife fährt, dann dann tut er dies, um dein Zimmer extra für dich zu bewachen. Zuerst hilft M.A.X. dir ein 3-Tasten-Passwort zu erstellen. Dann, nach 15 Sekunden, reagiert M.A.X. auf jedes Geräusch und jeden Lichtreiz und verjagt alle Eindringlinge.



FAIS LE DJ, M.A.X. / M.A.X., VAMOS A SER DJ / LASS UNS MUSIK AUFLEGEN, M.A.X.

FR. En mode DJ, M.A.X. et toi créez votre propre musique ! Suis les instructions suivantes pour faire un bœuf ! **ES.** En modo DJ, tú y M.A.X. ¡os convertís en compinches musicales! ¡Usa los consejos siguientes para crear vuestra música totalmente personalizada! **DE.** Im Musik-Modus können du und M.A.X. ein echtes Team werden! So erstellst du deine ganz eigenen Sounds!

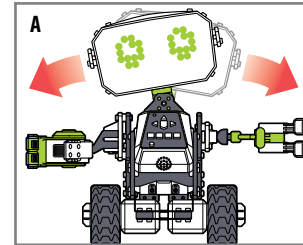

FR. A Incline le servomoteur du cou de M.A.X. pour modifier la vitesse de la musique.
ES. A Cambia la velocidad de tu canción inclinando el servo de cuello de M.A.X.
DE. A Neige den Hals-Servo von M.A.X., um die Geschwindigkeit des Songs zu verändern.

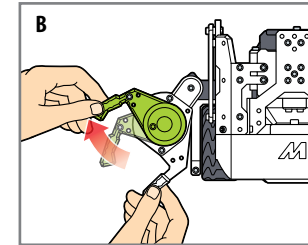

FR. B Utilise la pince de M.A.X. pour faire du scratch.
ES. B Utiliza la garra de M.A.X. para hacer scratching.
DE. B Verwende den Greifer von M.A.X., um zu scratchen.

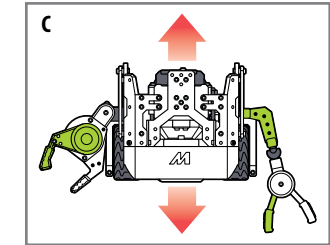

FR. C Fais rouler M.A.X. pour effectuer une avance ou un retour rapide.
ES. C Haz rodar a M.A.X. para avanzar o rebobinar la canción.
DE. C Rolle M.A.X. vor und zurück, um deine Songs vor- oder zurückspulen.

FAIS UNE LIVRAISON / ENTREGA ESTO / STELL EINE LIEFERUNG ZU

FR. En mode livraison, M.A.X. peut tenir un objet dans sa pince, rouler jusqu'à un endroit spécifique et présenter cet objet à une personne. Suis les instructions suivantes pour créer tes propres itinéraires de livraison. **ES.** En modo de entrega, M.A.X. puede sujetar un objeto con su garra y desplazarse a un lugar específico para dárselo a alguien. Usa las teclas siguientes para crear una ruta de entrega personalizada. **DE.** Im Zustellungsmodus kann M.A.X. einen Gegenstand in seinem Greifer halten, an einen bestimmten Ort fahren, und ihn jemandem geben. So erstellst du ein Programm mit einem selbst gewählten Lieferweg.



FR. FLÈCHE HAUT - M.A.X. avance de 30 cm. **ES. FLECHA HACIA ARRIBA**: Camina 30 cm en la dirección hacia la que está mirando M.A.X. **DE. NACH OBEN-PFEIL** – M.A.X. fährt etwa 30 cm in die Richtung, in die er schaut.

FR. FLÈCHE GAUCHE/DROITE - Il effectue un virage à 90 degrés dans la direction de la flèche. **ES. FLECHA HACIA LA IZQUIERDA/DERECHA**: Gira 90 grados en dicha dirección **DE. LINKS-/RECHTSPFEIL** – M.A.X. dreht sich um 90 Grad in die jeweilige Richtung

FR. FLÈCHE ARRIÈRE - Il recule de 30 cm. **ES. FLECHA HACIA ATRÁS**: Camina 30 cm hacia atrás. **DE. NACH UNTEN-PFEIL** – M.A.X. fährt etwa 30 cm rückwärts

FR. Quand le module infrarouge de M.A.X. détecte un objet, il passe à l'instruction GAUCHE/DROITE suivante. **ES.** Siempre que el módulo de infrarrojos de M.A.X. detecte un objeto, M.A.X. pasará a la siguiente indicación hacia la IZQUIERDA/DERECHA **DE.** Wenn M.A.X. Infrarot-Sensor ein Hindernis erkennt, springt er zum nächsten LINKS/RECHTS-BEFEHL weiter. wird M.A.X. beim nächsten LINKS/RECHTS-Befehl fortfahren.

3.4 PROGRAM WITH APP / 3.4 PROGRAMME AVEC L'APPLICATION / 3.4 PROGRAMA CON APLICACIÓN / 3.4 ÜBER DIE APP PROGRAMMIEREN

DOWNLOAD FREE MECCANO APP* / TÉLÉCHARGE L'APPLICATION GRATUITE MECCANO*
DESCARGA LA APLICACIÓN MECCANO GRATIS* /
KOSTENLOSE MECCANO-APP HERUNTERLADEN*



EN. CONTROL M.A.X IN A WHOLE NEW WAY!
FR. DÉCOUVRE UNE TOUTE NOUVELLE FAÇON DE CONTRÔLER M.A.X. !
ES. ¡CONTROLA A M.A.X. COMO NUNCA ANTES!
DE. M.A.X AUF EINE GANZ NEUE ART UND WEISE STEUERN!

EN. *COMPATIBLE WITH SELECT IOS AND SELECT ANDROID DEVICES (SOLD SEPARATELY). CHECK WWW.MECCANO.COM FOR A LIST OF COMPATIBLE DEVICES AND SYSTEM REQUIREMENTS, TO DETERMINE IF YOUR DEVICE IS COMPATIBLE. SPIN MASTER RESERVES THE RIGHT TO WITHDRAW THE APPLICATION AT ANY GIVEN TIME AND WITHOUT NOTICE. **FR.** *COMPATIBLE AVEC CERTAINS APPAREILS IOS ET ANDROID (VENDUS SÉPARÉMENT). RENDS-TOI SUR WWW.MECCANO.COM POUR OBTENIR LA LISTE DES APPAREILS ET CONFIGURATION SYSTÈME COMPATIBLES, AFIN DE VÉRIFIER SI TON APPAREIL EST COMPATIBLE. SPIN MASTER SE RÉSERVE LE DROIT DE RETIRER L'APPLICATION À TOUT MOMENT SANS PRÉAVIS. **ES.** *COMPATIBLE CON DETERMINADOS DISPOSITIVOS IOS Y ANDROID (SE VENDEN POR SEPARADO). CONSULTA LA LISTA DE DISPOSITIVOS COMPATIBLES Y LOS REQUISITOS DE SISTEMA EN WWW.MECCANO.COM, PARA COMPROBAR SI TU DISPOSITIVO ES COMPATIBLE. SPIN MASTER SE RESERVA EL DERECHO A RETIRAR LA APLICACIÓN DEL MERCADO EN CUALQUIER MOMENTO Y SIN PREVIO AVISO. **DE.** *MIT AUSGEWÄHLTEN IOS- UND ANDROID-GERÄTEN KOMPATIBEL (SEPARAT ERHÄLTlich). AUF WWW.MECCANO.COM KANNST DU EINE LISTE DER KOMPATIBLEN GERÄTE UND SYSTEMANFORDERUNGEN AUFRUFEN, UM FESTZUSTELLEN, OB DEIN GERÄT KOMPATIBEL IST. SPIN MASTER BEHÄLT SICH DAS RECHT VOR, DIE ANWENDUNG JEDERZEIT OHNE VORANKÜNDIGUNG ZURÜCKZUZIEHEN.

EN. M.A.X. communicates with your smart device using Bluetooth **FR.** M.A.X. communique avec ton appareil mobile via Bluetooth. **ES.** M.A.X. se comunica con tu dispositivo inteligente vía Bluetooth **DE.** M.A.X. Verbindet sich mit deinem Smart-Gerät über Bluetooth



EN. Spin Master is not responsible for any damage caused to electronic devices through improper use. **FR.** Spin Master n'est en rien responsable des dommages pouvant être causés aux appareils électroniques lors d'une utilisation incorrecte.

EN. Download the free app and program M.A.X. with your smart device! Create custom programs, animations, and more, using a drag and drop environment. **FR.** Télécharge l'application gratuite et programme M.A.X. à partir de ton appareil mobile ! Crée des programmes et des animations personnalisés à l'aide d'un environnement de type glisser-déposer. **ES.** ¡Descárgate la aplicación gratuita y programa a M.A.X. con tu dispositivo inteligente! Crea programas personalizados, animaciones y mucho más, usando la función de arrastrar y soltar. **DE.** Lade die kostenlose App und programmiere M.A.X. mit deinem Smartphone. Erstelle über Drag and Drop benutzerdefinierte Programme, Animationen und mehr.

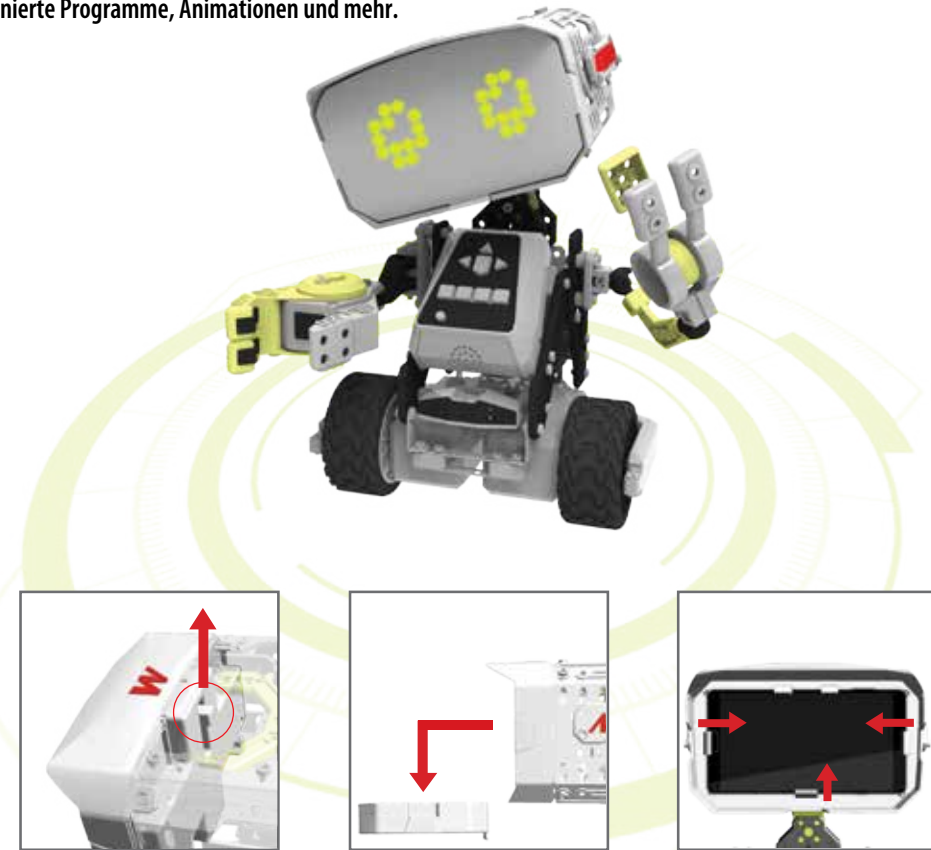

EN. Install your phone in M.A.X.'s visor for even more ways to play!
FR. Place ton téléphone dans la visière de M.A.X. pour encore plus de possibilités de jeu !
ES. ¡Instala tu teléfono en el visor de M.A.X. para descubrir aún más formas de jugar!
DE. Lege dein Telefon auf M.A.X. LED-Matrix, um noch mehr Spielmöglichkeiten zu erhalten!



Télécharger dans l'App Store
Consíguelo en el App Store
Laden im App Store



Disponible sur Google Play
Disponible en Google Play
Jetzt bei Google Play

EN. App Store is a service mark of Apple inc. Google Play is a trademark of Google Inc.
FR. App Store est une marque de service d'Apple Inc. Google Play est une marque de commerce de Google Inc.
EN. The Bluetooth word mark is a registered trademark owned by Bluetooth SIG, Inc and any use of such mark by Spin Master Ltd. is under license.
FR. Bluetooth est une marque déposée de Bluetooth SIG, Inc. et toute utilisation de cette marque par Spin Master Ltd. est sous licence.

CONSUMER INFORMATION • INFORMATIONS DESTINÉES AU CONSOMMATEUR • INFORMACIÓN PARA EL CONSUMIDOR • VERBRAUCHERHINWEISE

(EN) BATTERY SAFETY INFORMATION:

- Requires 1 x Ni-MH 1800 mAh battery pack (included).
- Replacement of batteries must be done by adults.
- Promptly remove dead batteries from the toy.
- Dispose of used batteries properly.
- Remove batteries for prolonged storage.
- Only batteries of the same or equivalent type as recommended are to be used.
- DO NOT incinerate used batteries.
- DO NOT dispose of batteries in fire, as batteries may explode or leak.
- DO NOT recharge non-rechargeable batteries.
- DO NOT short-circuit the supply terminals.

SPECIAL Ni-MH BATTERY INSTRUCTIONS:

Requires 1 x Ni-MH 1800 mAh battery pack. - Never charge battery unattended. - Charge battery in isolated area. Keep away from flammable materials. - Do not expose to direct sunlight. There is a risk of the batteries exploding, overheating, or igniting. - Do not disassemble, modify, heat, or short circuit the batteries. Do not place them in fires or leave them in hot places. - Do not drop or subject to strong impacts. - Do not allow the batteries or connectors to get wet. - Only charge the batteries with the specified Spin Master™ battery charger. - Only use the batteries in the device specified by Spin Master. - Carefully read the instruction guide and use the batteries correctly. - In the unlikely event of leakage or explosion use sand or a chemical fire extinguisher for the battery. - Batteries must be recycled or disposed of properly.

IMPORTANT INFORMATION: Remove all packaging before use. Retain this information, addresses and phone numbers for future reference. Content may vary from pictures. Meccano reserves the right to discontinue the website www.meccano.com at any time. Keep away from obstacles and electrical hazards.

SAFETY PRECAUTIONS: Parental guidance is recommended. Do not use M.A.X. on a table or near stairs; only use on the floor. Regularly examine for damage to the toy and sensors. In the event of any damage, remove from use. Keep hands, hair and loose clothing away from moving parts when power switch is turned ON. Turn OFF M.A.X. when not in use. During play, keep in sight so that you can supervise it all the time. Users should keep strict accordance with the instruction manual while operating the product.

CARE AND MAINTENANCE: This product is intended for indoor use only. Do not use outdoor - dirt, grass, cement will scratch the finish and/or block the sensors. Do not submerge the toy in water. Do not play around water as this is a hazard and can cause a malfunction or damage the electronic assemblies. Keep the sensors clean,

wipe with a scratchless cloth. Do not put any foreign objects in the USB port or sensors. Do not pull hard on any part of the robot as this may cause damage.

TROUBLESHOOTING: If normal function of the product is disturbed or interrupted, strong electro-magnetic interference may be causing the issue. To reset product, turn it completely off, then turn it back on. If normal operation does not resume, move the product to another location and try again. To ensure normal performance, recharge the batteries, as low batteries may not allow full function.

(FR) INFORMATIONS DE SÉCURITÉ RELATIVES AUX PILES :

- Fonctionne avec 1 batterie Ni-MH 1800 mAh (fournie).
- Le remplacement des piles doit être effectué par un adulte.
- Retirer immédiatement toute pile usagée du jouet.
- Jeter correctement les piles usagées.
- Retirer les piles du jouet en cas d'inutilisation prolongée.
- N'utiliser que des piles d'un même type ou d'un type équivalent à celui recommandé.
- NE PAS incinérer les piles usagées.
- NE PAS jeter les piles au feu ; elles pourraient exploser ou fuir.
- NE PAS recharger des piles non rechargeables.
- NE PAS court-circuiter les bornes d'alimentation.

INSTRUCTIONS PROPRES À LA BATTERIE Ni-MH :

Contient 1 batterie 1 x Ni-MH 1 800 mAh. - Surveiller la batterie lors de la mise en charge. - Charger la batterie dans un endroit isolé. Tenir à distance de toute matière inflammable. - Protéger des rayons du soleil. Une batterie peut exploser, surchauffer, ou prendre feu. - Ne pas démonter, modifier, chauffer ou court-circuiter une batterie. Ne pas la mettre au feu ou la laisser dans un endroit chaud. - Ne pas laisser tomber une batterie ou la soumettre à des chocs. - Ne pas laisser une batterie ou ses connecteurs prendre l'eau. - N'utiliser que le chargeur indiqué par Spin Master™ pour recharger la batterie. - N'utiliser la batterie que dans l'appareil indiqué par Spin Master. - Lire attentivement le mode d'emploi et utiliser correctement la batterie. - Dans le cas peu probable d'une fuite ou d'une explosion, utiliser du sable ou un extincteur. - La batterie doit être recyclée ou jetée comme il convient.

INFORMATIONS IMPORTANTES : Retirer tout l'emballage avant utilisation. Conserver les informations, adresses et numéros de téléphone pour consultation ultérieure. Le contenu peut différer des images. Meccano se réserve le droit de supprimer le site Internet www.meccano.com à tout moment. Maintenir à l'écart

de tout obstacle ou risque électrique.

MESURES DE SÉCURITÉ : L'aide d'un adulte est recommandée. Ne pas utiliser M.A.X. sur une table ou près d'escaliers. L'utiliser sur le sol uniquement. Vérifier régulièrement que le jouet et les capteurs ne sont pas endommagés. S'ils le sont, ne plus utiliser le jouet. S'assurer que les mains, cheveux et vêtements amples ne se trouvent pas à proximité des parties mobiles lorsque l'interrupteur est placé sur ON. ÉTEINDRE M.A.X. lorsqu'il n'est pas utilisé. Le jouet doit toujours être dans le champ de vision et surveillé à tout moment. Les utilisateurs doivent suivre rigoureusement les consignes de ce mode d'emploi lors de l'utilisation du jouet.

ENTRETIEN ET MAINTENANCE : Ce produit est conçu pour être utilisé en intérieur seulement. Ne pas utiliser en extérieur : tout contact avec de la terre, de l'herbe ou du béton peut érafler la peinture et/ou empêcher les capteurs de fonctionner. Ne pas plonger le jouet dans l'eau. Ne pas utiliser le jouet à proximité d'eau ; cela présente un danger et risquerait de provoquer un mauvais fonctionnement des assemblages électroniques ou de les endommager. Les capteurs doivent rester propres. Les nettoyer à l'aide d'un chiffon doux. Ne placer aucun objet étranger dans les capteurs ni dans le port USB. Ne pas tirer trop fort sur une partie du robot, car cela pourrait l'endommager.

DÉPANNAGE : De fortes interférences électromagnétiques peuvent perturber ou interrompre le fonctionnement normal du produit. Pour le réinitialiser, l'éteindre complètement et le rallumer. Si le produit ne fonctionne toujours pas normalement, changer de lieu d'utilisation et réessayer. Des piles ou une batterie faibles peuvent empêcher le produit de fonctionner correctement. Pour des performances optimales, changer les piles ou recharger complètement la batterie.

(ES) INFORMACIÓN DE SEGURIDAD SOBRE LAS PILAS:

- Requiere 1 batería Ni-MH 1800 mAh (incluida).
- Las pilas deben ser sustituidas por un adulto.
- Retire rápidamente las pilas usadas.
- Las pilas usadas deben desecharse de forma adecuada.
- Retire las pilas si va a guardar el juguete durante un período de tiempo prolongado.
- Utilice únicamente pilas del tipo recomendado o de un tipo equivalente.
- NO esponga las pilas usadas al fuego.
- NO deseche las pilas usadas quemándolas, ya que podrían explotar o desprender productos químicos.
- NO intente recargar pilas no recargables.
- NO cause cortocircuitos en las terminales de corriente.

INSTRUCCIONES ESPECIALES SOBRE LA BATERÍA Ni-MH:

Requiere 1 batería Ni-MH 1 800 mAh. - Nunca deje la batería cargándose sin supervisión. - Ponga a cargar la batería en un lugar despejado. Mantenga la batería alejada de materiales inflamables. - No esponga la batería a la luz directa del sol. De lo contrario, existe la posibilidad de que se recaliente, se incendie o estalle. - No desmonte, modifique, caliente ni cortocircuite la batería. No la esponga al fuego ni a altas temperaturas.

- No someta la batería a caídas o golpes fuertes. - No esponga la batería a la humedad. - Utilice únicamente el cargador especificado por Spin Master™ para cargar la batería. - Utilice la batería únicamente con el dispositivo Spin Master para el que está diseñada. - Lea atentamente las instrucciones y asegúrese de usar la batería de forma correcta. - En el improbable caso de que la batería sufra una explosión o se produzca un escape de productos químicos, utilice arena o un extintor químico para contener el accidente. - Las pilas o paquetes de pilas deben reciclarse o desecharse de forma adecuada.

INFORMACIÓN IMPORTANTE : Retire todo el embalaje antes de utilizar el producto. Conserve toda la información, las direcciones y los números de teléfono para futuras referencias. El contenido del paquete puede no corresponder con las imágenes. Mantenga el producto alejado de obstáculos y riesgos eléctricos.

MEDIDAS DE SEGURIDAD: Se recomienda la supervisión de un adulto. Coloca tu M.A.X. en el suelo cuando vayas a utilizarlo, nunca en una mesa ni cerca de las escaleras. Comprueba periódicamente si el juguete o los sensores han sufrido daños. En caso de que estén dañados, deja de utilizar el juguete. Mantén las manos, el pelo y la ropa alejados del juguete cuando el interruptor esté en posición de ENCENDIDO. APAGA tu M.A.X. cuando no vayas a utilizarlo. No lo pierdas de vista mientras lo estás usando; debe estar bajo control en todo momento. Los usuarios del producto deben seguir todas las recomendaciones de esta guía de instrucciones.

CUIDADO Y MANTENIMIENTO: Este producto debe utilizarse únicamente en interiores. No lo utilices en exteriores, ya que la suciedad, la hierba y el cemento pueden arañar el acabado y bloquear los sensores.

No sumerjas el juguete en agua. No utilices el juguete cerca del agua. Esto puede resultar muy peligroso ya que podría provocar un mal funcionamiento o dañar los componentes electrónicos. Mantén limpios los sensores; límpialos con un paño suave. No insertes objetos extraños en el puerto USB ni en los sensores. No tires con fuerza de ninguna parte del robot, ya que podrías dañarlo.

RESOLUCIÓN DE PROBLEMAS: Si se interrumpe el funcionamiento normal del producto, es posible que se deba a interferencias electromagnéticas fuertes. Para reiniciarlo, apágalo y vuelve a encenderlo. Si el producto sigue sin funcionar normalmente, cambia la zona de uso y vuelve a intentarlo. Las pilas usadas pueden impedir que el producto funcione correctamente. Para conseguir un rendimiento óptimo, cambia las pilas.

DE SICHERHEITSHINWEISE ZU BATTERIEN:

- Benötigt 1 Ni-MH 1800 mAh Akku (enthalten).
- Batterien müssen von Erwachsenen ausgewechselt werden.
- Leere Batterien sofort aus dem Spielzeug entfernen.
- Verbrauchte Batterien ordnungsgemäß entsorgen.
- Bei längerfristiger Lagerung Batterien vorher entfernen.
- Nur dieselben oder gleichwertige Batterien wie empfohlen verwenden.
- Verbrauchte Batterien NICHT verbrennen.
- Batterien NICHT in Feuer entsorgen, da sie explodieren oder auslaufen könnten.
- Nicht-aufladbare Batterien NICHT aufladen.
- Batteriepole NICHT kurzschließen.

HINWEISE FÜR DEN NI-MH AKKU: Benötigt 1 Ni-MH 1800 mAh Akku. - Den Akku nie unbeaufsichtigt aufladen. - Den Akku an einem isolierten Ort aufladen. Von entflammaren Materialien fernhalten. - Keinem direkten Sonnenlicht aussetzen. Der Akku könnte explodieren, sich überhitzen oder sich entzünden. - Den Akku nicht auseinandernehmen, die Temperatur verändern oder kurzschließen. Nicht in Feuer legen oder an heißen Orten lagern. - Nicht fallen lassen oder starken Stößen aussetzen. - Den Akku und die Anschlüsse nicht nass werden lassen. - Den Akku nur mit dem angegebenen Spin Master™-Ladegerät laden. - Den Akku nur in dem von Spin Master angegebenen Gerät verwenden. - Die Bedienungsanleitung sorgfältig durchlesen und den Akku ordnungsgemäß verwenden. - In dem unwahrscheinlichen Fall eines Lecks oder einer Explosion des Akkus, Sand oder einen chemischen Feuerlöscher verwenden. - Batterien müssen recycelt oder ordnungsgemäß entsorgt werden.

WICHTIGE INFORMATIONEN: Entfernen Sie vor der Benutzung sämtliche Verpackungsmaterialien. Alle Informationen, Adressen und Telefonnummern bitte für mögliche Rückfragen aufbewahren. Der Packungsinhalt

kann von den Bildern abweichen. Nicht in der Nähe von Hindernissen und gefährlichen Stromquellen spielen.

SICHERHEITSVORKEHRUNGEN: Beaufsichtigung durch Erwachsene empfohlen. M.A.X. nicht auf Tischen oder in der Nähe von Treppen verwenden. Das Spielzeug ist ausschließlich für die Verwendung auf dem Boden gedacht. Das Spielzeug und die Sensoren regelmäßig auf Schäden untersuchen. Ist das Spielzeug beschädigt, darf es nicht länger verwendet werden. Hände, Haare und weite Kleidung von den beweglichen Teilen fernhalten, wenn das Spielzeug eingeschaltet ist. M.A.X. ausschalten, wenn das Spielzeug nicht verwendet wird. Kinder während des Spielens mit M.A.X. nicht unbeaufsichtigt lassen. Das Produkt sollte streng nach den Anweisungen in der Bedienungsanleitung verwendet werden.

PFLEGE UND WARTUNG: Dieses Produkt ist nur zur Verwendung in Innenräumen vorgesehen. Nicht im Freien verwenden. Schmutz, Gras und Asphalt können die Oberfläche zerkratzen und/oder die Sensoren blockieren. Das Spielzeug nicht unter Wasser tauchen. Das Spielzeug nicht in der Nähe von Wasser verwenden. Dies ist nicht nur gefährlich, sondern kann auch zu einer Fehlfunktion oder zur Beschädigung der elektronischen Komponenten führen. Die Sensoren mit einem weichen Tuch sauber halten. Keine Fremdkörper in den USB-Anschluss oder die Sensoren einführen. Nicht an Roboterteilen zerran, da dies Schäden verursachen kann.

FEHLERBEHEBUNG: Wenn die normale Funktion des Produkts gestört oder unterbrochen wird, könnte starke elektromagnetische Strahlung der Grund dafür sein. Durch Aus- und wieder Einschalten des Produkts können die Einstellungen zurückgesetzt werden. Sollte dies die Fehlfunktion nicht beheben, das Produkt an einen anderen Ort bringen und dort erneut ausprobieren. Bei Bedarf die Batterien austauschen, da schwache Batterien die Leistungsfähigkeit beeinträchtigen können.

EN Rechargeable batteries are only to be charged under adult supervision. Replaceable-rechargeable batteries are to be removed from the toy before being charged.

FR Les piles rechargeables doivent être rechargées sous la surveillance d'un adulte. Retirer les piles rechargeables/remplaçables du jouet avant de les recharger.

ES Las pilas recargables solo deben cargarse bajo la supervisión de un adulto. Se deben extraer las pilas recargables del juguete antes de cargarlas.

DE Wiederaufladbare Batterien nur unter Aufsicht eines Erwachsenen laden. Austauschbare wiederaufladbare Batterien müssen vor dem Wiederaufladen aus dem Spielzeug entfernt werden.

EN Power Adapter Safety Information

The transformer is not a toy and should be connected to the wall outlet by an adult. It should be periodically examined for conditions that may result in the risk of fire, electrical shock or injury to persons, such as damage to the cord, plug, blades, housing or other parts, and in the event of such conditions, the transformer must not be used until the damage is repaired. The cord of this transformer cannot be replaced; if the cord is damaged, dispose of the transformer in accordance with your local electrical product recycling regulations. Transformers and power supplies for toys are not intended to be used as toys, and the use of these products by children shall be under the full supervision of parents.

- The toy must be used only with the recommended transformer.
- The toy is not to be connected to more than the recommended number of power supplies.
- Toys to be cleaned with a liquid are to be disconnected from the transformer before cleaning.
- To clean transformer, disconnect it from the wall and clean with a cloth dampened with water. Do not immerse in water or use soap or other chemicals. Allow to dry before reusing. Do not connect to the AC outlet if wet or damaged.

AC Adapter Electrical Ratings:

US, CAN Input: ~ 120VAC, 60Hz

UK Input: ~ 230V, 50Hz

Australia and New Zealand Input: ~ 240V, 50Hz

Output: DC7.5V, 1000mA

FR Informations de sécurité relatives à l'adaptateur électrique

Le transformateur n'est pas un jouet et doit être raccordé à une prise murale par un adulte. Son état doit être régulièrement vérifié afin de s'assurer qu'il ne présente aucun risque d'incendie, de choc électrique ou de blessure. Si tout élément (ex. : le cordon, la prise, les broches, le boîtier, etc.) s'avère endommagé, le transformateur ne doit pas être utilisé jusqu'à ce qu'il soit réparé. Le cordon de ce transformateur ne peut pas être remplacé ; s'il est endommagé, il est à mettre au rebut conformément aux réglementations locales concernant le recyclage des produits électriques.

Les transformateurs et blocs d'alimentation pour jouets ne sont pas conçus pour que les enfants s'amuse avec ou les utilisent sans la surveillance attentive des parents.

- Le jouet doit être uniquement utilisé avec le transformateur recommandé.
 - Ne pas brancher ce jouet à un nombre de blocs d'alimentation supérieur à celui recommandé.
 - Les jouets à nettoyer à l'aide d'un liquide doivent d'abord être déconnectés du transformateur.
 - Nettoyer le transformateur à l'aide d'un chiffon humide après l'avoir débranché de la prise murale. Ne pas immerger dans de l'eau ni utiliser de savon ou d'autres produits chimiques. Laisser sécher avant d'utiliser à nouveau. Ne pas brancher le jouet à la prise CA s'il est mouillé ou endommagé.
- Normes électriques pour adaptateur CA :
Entrée États-Unis, Canada : ~ 120 V (CA), 60 Hz
Entrée Royaume-Uni : ~ 230 V, 50 Hz
Entrée Australie et Nouvelle-Zélande : ~ 240 V, 50 Hz
Sortie : 7,5 V, 1000 mA

ES Información de seguridad del adaptador

El transformador no es un juguete y su conexión a la toma de corriente debería correr siempre a cargo de un adulto. Debe examinarse cada cierto tiempo para comprobar la aparición de defectos que puedan causar incendios, lesiones o electrocuciones, como daños en el cable, el enchufe, las clavijas o la cubierta protectora, entre otros. En caso de que exista algún tipo de problema, no deberá utilizarse el transformador hasta que haya sido reparado. No es posible sustituir el cable del transformador; si sufre daños, deséchelo de acuerdo con la normativa local de reciclado de productos eléctricos. Los transformadores y las fuentes de alimentación no deben utilizarse como juguetes; el uso de estos productos debe estar supervisado por un adulto.

- Solo debe utilizarse el juguete con el transformador recomendado.
- No debe conectarse el juguete a más fuentes de alimentación de las indicadas.
- Desconecte el transformador antes de limpiar el juguete con cualquier tipo de líquido.
- Para limpiar el transformador, desconéctelo de la toma de corriente y pásele un paño humedecido con agua. No lo sumerja dentro del agua, ni use jabón o cualquier tipo de producto químico. Asegúrese de que está bien seco antes de volver a utilizarlo. No lo conecte a la toma de corriente si está húmedo o dañado.

Clasificación del adaptador eléctrico para la toma de corriente:

Entrada en EE. UU./Canadá: ~ 120 V ca, 60 Hz

Entrada en el Reino Unido: ~ 230 V, 50 Hz

Entrada en Australia y Nueva Zelanda: ~ 240 V, 50 Hz

Salida: 7,5 V cc, 1000 mA

DE Sicherheitshinweise zum Netzteil

Das Netzteil ist kein Spielzeug und sollte von einem Erwachsenen an die Steckdose angeschlossen werden. Es sollte regelmäßig auf Schäden, die zu Bränden, Stromschlägen oder Verletzungen führen könnten, untersucht werden, z. B. auf Beschädigungen am Kabel, am Stecker, an den Kontaktpfosten, am Gehäuse oder an sonstigen Teilen. Ein schadhafte Netzteil darf bis zu seiner Reparatur nicht mehr verwendet werden. Das Kabel dieses Netzteils ist nicht ersetzbar. Ist es beschädigt, muss das Netzteil gemäß den örtlichen Recyclingbestimmungen für Elektrogeräte entsorgt werden. Netzteile und Stromquellen für Spielzeuge dürfen nicht als Spielzeug behandelt werden. Kinder sollten diese Produkte nur unter Aufsicht der Eltern verwenden.

- Das Spielzeug darf nur mit dem empfohlenen Netzteil verwendet werden.
- Das Spielzeug darf nicht an mehr Stromquellen als empfohlen angeschlossen werden.
- Spielzeuge, die nass gesäubert werden sollen, dürfen währenddessen nicht an das Netzteil angeschlossen sein.
- Um das Netzteil zu säubern, muss er erst aus der Steckdose gezogen und dann mit einem angefeuchteten Tuch gereinigt werden. Es darf nicht in Wasser getaucht werden oder mit Seife bzw. Chemikalien in Berührung kommen. Vor dem Wiederverwenden trocknen lassen. Bei Nässe oder Schäden nicht an die Steckdose anschließen. Elektrische Kennwerte des Netzteils:
Eingangsspannung USA und Kanada: ~ 120 V Wechselstrom,

60 Hz Eingangsspannung Großbritannien:
~ 230 V, 50 Hz

Eingangsspannung Australien und Neuseeland: ~ 240 V, 50 Hz
Ausgang: 7,5 V Gleichstrom, 1.000 mA

Um ein Netzteil zu säubern, muss es erst aus der Steckdose gezogen und dann mit einem angefeuchteten Tuch gereinigt werden. Es darf nicht in Wasser getaucht werden oder mit Seife bzw. Chemikalien in Berührung kommen. Vor dem Wiederverwenden trocknen lassen. Bei Nässe oder Schäden nicht an die Steckdose anschließen.

Elektrische Kennwerte des Netzteils:

Eingangsspannung USA und Kanada: ~ 120 V Wechselstrom, 60 Hz

Eingangsspannung Großbritannien: ~ 230 V, 50 Hz

Eingangsspannung Australien und Neuseeland: ~ 240 V, 50 Hz

Ausgang: 7,5 V Gleichstrom, 1.000 mA



(EN) Requires 1 x Ni-MH 1800 mAh battery pack (included). Batteries or battery packs must be recycled or disposed of properly.

When this product has reached the end of its useful life it should not be disposed of with other household waste. The Waste Electrical and Electronic Equipment Regulations require it to be separately collected so that it can be treated using the best available recovery and recycling techniques. This will minimize the impact on the environment and human health from soil and water contamination by any hazardous substances, decrease the resources required to make new products and avoid using up landfill space. Please do your part by keeping this product out of the municipal waste stream! The “wheelie bin” symbol means that it should be collected as “waste electrical and electronic equipment”. You can return an

symbol means that it should be collected as “waste electrical and electronic equipment”. You can return an old product to your retailer when you buy a similar new one. For other options, please contact your local council.

(FR) Fonctionne avec 1 batterie Ni-MH 1800 mAh (fournie).

Les piles ou les batteries doivent être correctement recyclées ou éliminées. Lorsque ce produit arrive en fin de vie, il ne doit pas être jeté avec le reste des déchets ménagers. Conformément à la directive sur les Déchets des équipements électriques et électroniques (DEEE), il doit être collecté séparément afin d'être éliminé selon les meilleures techniques de récupération et de recyclage disponibles. Cette démarche réduit les risques de pollution du sol et des eaux, et permet ainsi de minimiser l'impact de toute substance nocive sur la santé et sur l'environnement. Cela diminue également la quantité de ressources nécessaires à la fabrication de nouveaux produits, et évite la saturation des sites d'enfouissement. Veuillez apporter votre contribution en ne jetant pas ce produit avec les déchets de votre commune. Le symbole de la « poubelle sur roues » signifie que ce produit doit faire l'objet d'une collecte respectant la directive sur les

Déchets des équipements électriques et électroniques (DEEE). Vous pouvez également retourner les produits en fin de vie à votre détaillant lors de l'achat d'un produit similaire neuf. Pour plus d'informations, contactez votre commune.

(ES) Requiere 1 batería Ni-MH 1 800 mAh (incluida). Las pilas o las baterías deben ser recicladas o desechadas de manera apropiada. Cuando este producto alcance el final de su vida útil, no lo deseches como residuo doméstico. La normativa exige que se recoja de forma separada para que pueda tratarse con las mejores técnicas de recuperación y reciclaje disponibles. De esta forma, se minimizará el impacto que la contaminación del suelo y el agua causada por sustancias peligrosas tiene sobre el medio ambiente y la salud humana, se reducirán los recursos necesarios para fabricar nuevos productos y se evitará la saturación de los vertederos. ¡Colabora desechando este producto de forma adecuada! El símbolo del contenedor con ruedas significa que debería retirarse como residuo de aparatos eléctricos y electrónicos. Puedes devolver un producto antiguo en tu establecimiento habitual cuando adquieras un producto nuevo similar. Si deseas obtener más información, consulta con las autoridades locales.

(DE) Benötigt 1 Ni-MH 1800 mAh Akku (enthalten). Batterien oder Akkus müssen recycelt oder ordnungsgemäß entsorgt werden. Ist das Gerät nicht mehr zu gebrauchen, darf es nicht über den Hausmüll entsorgt werden. Die Elektroaltgeräteverordnung sieht vor, dass das Gerät separat entsorgt wird, damit es so weit wie möglich recycelt werden kann. Dadurch lässt sich die Menge an umwelt- und gesundheitsschädlichen Substanzen, die über den Boden und das Grundwasser in den menschlichen Nahrungskreislauf gelangen könnten, minimieren sowie die für die Herstellung neuer Produkte erforderlichen Ressourcen reduzieren und Platz auf Mülldeponien sparen. Leisten Sie bitte Ihren Beitrag dazu, indem Sie das Gerät nicht über den Hausmüll entsorgen. Das Mülltonnen-Symbol bedeutet, dass das Gerät gemäß den Vorschriften für Elektro- und Elektronikgeräte entsorgt werden muss. Alte Geräte können oft beim Kauf eines neuen, ähnlichen Geräts im Einzelhandel zurückgegeben werden. Weitere Entsorgungsmöglichkeiten erfragen Sie bitte bei Ihrer Gemeindeverwaltung.

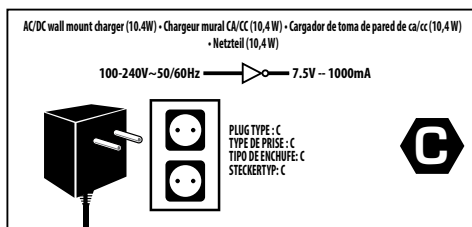
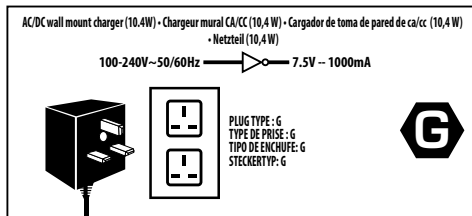
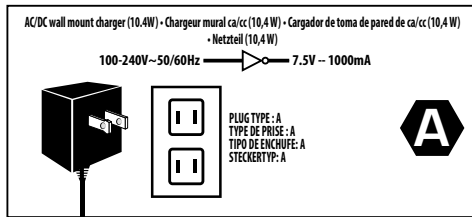

Bluetooth operates at:
Fréquence de fonctionnement du Bluetooth :
La conexión Bluetooth funciona a:
Bluetooth arbeitet mit einer Frequenz von:

2.4GHz / 2,4 GHz

EN: Frequency band(s) : 2400MHZ – 2480MHZ

FR : Bande(s) de fréquence : 2 400 MHZ – 2 480 MHZ

ES: Bandas de frecuencia: 2400 MHZ – 2480 MHZ

DE: Frequenzband: 2.400 MHz–2.480 MHz

EN: Maximum radio frequency power transmitted: 0dB

FR : Puissance de radiofréquence maximale transmise : 0 dB

ES: Potencia máxima de radiofrecuencia transmitida: 0 dB

DE: Max. Sendeleistung: 0 dB

EN. Spin Master International SARL, hereby declares that this M.A.X. is in compliance with the essential requirements and other relevant provisions of Directive 2014/53/EU. A copy of the declaration of conformity can be requested through customercare@spinmaster.com or SPIN MASTER INTERNATIONAL S.A.R.L., 20 RUE DES PEUPLIERS, L-2328, LUXEMBOURG.

FR. Par la présente, Spin Master International SARL déclare que ce jouet M.A.X. respecte les principales exigences ainsi que les dispositions pertinentes de la Directive 2014/53/UE. Une copie de la déclaration de conformité est disponible sur demande. Contactez-nous à l'adresse customercare@spinmaster.com ou SPIN MASTER INTERNATIONAL S.A. R. L., 20 RUE DES PEUPLIERS, L-2328, LUXEMBOURG .

ES. Por la presente, Spin Master International SARL declara que este juguete M.A.X. cumple con los requisitos esenciales y con otras provisiones relevantes de la Directiva 2014/53/UE. Se puede solicitar una copia de la declaración de conformidad en customercare@spinmaster.com o en SPIN MASTER INTERNATIONAL S.A.R.L., 20 RUE DES PEUPLIERS, L-2328, LUXEMBURGO.

DE. Spin Master International SARL erklärt hiermit, dass M.A.X. den grundlegenden Anforderungen und weiteren Bestimmungen der Richtlinie 2014/53/EU entspricht. Ein Exemplar der Konformitätserklärung kann per E-Mail an customercare@spinmaster.com oder bei SPIN MASTER INTERNATIONAL S.A.R.L., 20 RUE DES PEUPLIERS, L-2328, LUXEMBOURG, angefordert werden.

TM & © 2017 MECCANO for packaging, instructions and models built with this set. ©MECCANO is an exclusive trademark of MECCANO. Spin Master logo is a trademark of Spin Master Ltd. All rights reserved. / TM & © 2017 MECCANO pour l'emballage, les notices et modèles de ce coffret. ©MECCANO est une marque de commerce exclusive de MECCANO. Le logo de Spin Master est une marque de commerce de Spin Master Ltd. Tous droits réservés.

Spin Master Inc., PMB #10053, 300 International Drive, Suite 100, Williamsville, NY 14221

⚠ **CAUTION:** Stickers not intended to be placed on skin.

⚠ **MISE EN GARDE :** Les autocollants ne sont pas destinés à être placés sur la peau.

⚠ **PRECAUCIÓN:** Las calcomanías no deben colocarse sobre la piel.

⚠ **ACHTUNG:** Sticker sind nicht zum Aufkleben auf die Haut geeignet.

⚠ **PRECAUCIÓN: JUGUETE ELÉCTRICO** – No recomendado para niños menores de 10 años. Como sucede con todos los productos eléctricos, se deben tomar precauciones especiales durante su manipulación para evitar cualquier riesgo de descarga eléctrica.

⚠ **ACHTUNG – ELEKTRONISCHES SPIELZEUG** – Nicht empfohlen für Kinder unter 10 Jahren. Bitte wie bei allen elektrischen Geräten Vorsicht bei der Handhabung, um Stromschläge zu vermeiden.

SPIN MASTER LTD., 450 FRONT STREET WEST, TORONTO, ON M5V 1B6 CANADA. Imported into EU by/Importé dans l'UE par : SPIN MASTER INTERNATIONAL, S.A.R.L., 20 RUE DES PEUPLIERS, L-2328, LUXEMBOURG
www.spinmaster.com

Made in China / Fabriqué en Chine / Hecho en China

T91841_0001_20087302_GML_BK_R2 (MEC_M_A_X_Cn)



UK – 0800 206 1191, serviceuk@spinmaster.com
IRELAND – 1800 992 249
FRANCE – 0800 909 150, servicefr@spinmaster.com
DEUTSCHLAND – 00800 0101 0222, Kundenservice@spinmaster.com
SCHWEIZ – 0800 561 350 • ÖSTERREICH – 0800 297 267
BELGIË/BELGIQUE – 0800 77 688 • LUXEMBOURG – 800 2 8044
MÉXICO – 55 4160 7947, servicio@spinmaster.com

NORTH AMERICA • AMÉRIQUE DU NORD 1-800-622-8339, CUSTOMERCARE@SPINMASTER.COM
WWW.SPINMASTER.COM