

un nouveau moteur électrique **6 vitesses**

MECCANO

réf. 228 Ce manuel d'instructions contient un certain nombre de modèles animés par les moteurs à ressort Magic et 1 A ou par un moteur électrique universel qu'il vous sera peut-être difficile de trouver chez votre fournisseur habituel, car la fabrication de ces deux derniers types vient d'être abandonnée.

Ils sont remplacés par ce moteur électrique équipé d'une boîte à 6 vitesses, qui fonctionne exclusivement sur courant continu, peut-être alimenté soit par une ou plusieurs piles, soit par un transfo-redresseur de train électrique HORNBY ACHO, ou les transfos : SF 0,8 A (110 V) - SF 0,8 B (220 V) - SF 2 (110-220 V).

Il présente sur ses devanciers d'incomparables avantages : plus facile à loger dans les modèles Meccano, très puissant, consommation faible, et 6 possibilités de vitesses en marche avant et arrière, et position arrêt,

Les pages qui suivent ont pour but de vous montrer huit exemples d'adaptation de ce moteur à des modèles dont la construction est expliquée dans les manuels d'instructions.

Vous verrez comme cette adaptation est aisée et vous pourrez vous-même, sans aucune difficulté, l'effectuer sur tous les modèles que vous construirez.

Bien sûr, notre département « A votre service » se fera un plaisir de vous aider si une difficulté quelconque se présentait. Et maintenant, nous vous souhaitons de passer d'excellents moments avec votre MECCANO.

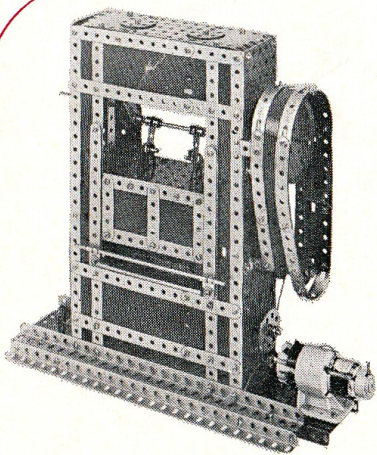

Pièces nécessaires à l'adaptation du nouveau moteur

- 1 x 16
- 1 x 22
- 1 x 23 a
- 1 x 51
- 1 x 188

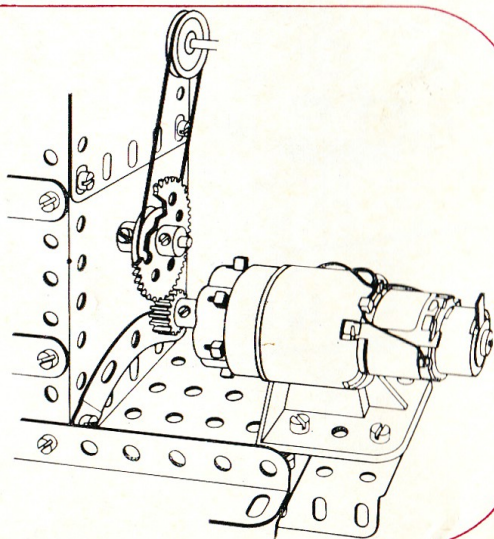

presse hydraulique 7-14

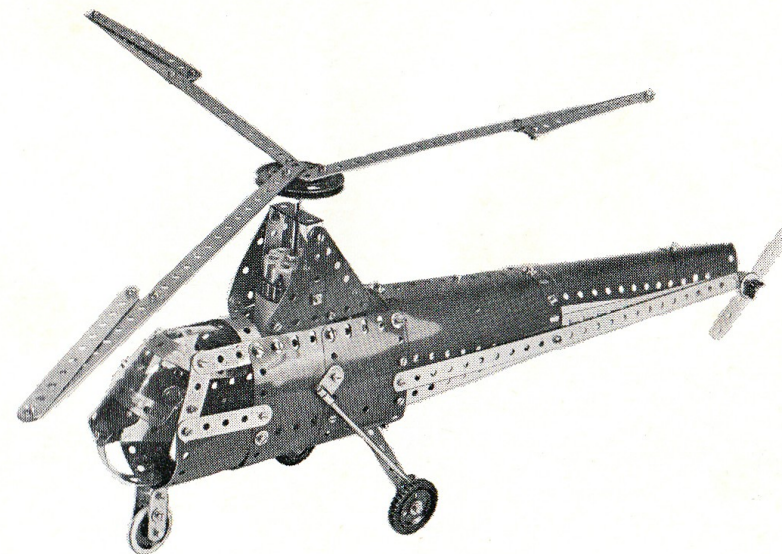

Pièces nécessaires à l'adaptation du nouveau moteur :

- 1 x 5
- 1 x 18 a
- 1 x 48
- 1 x 51
- 1 x 193

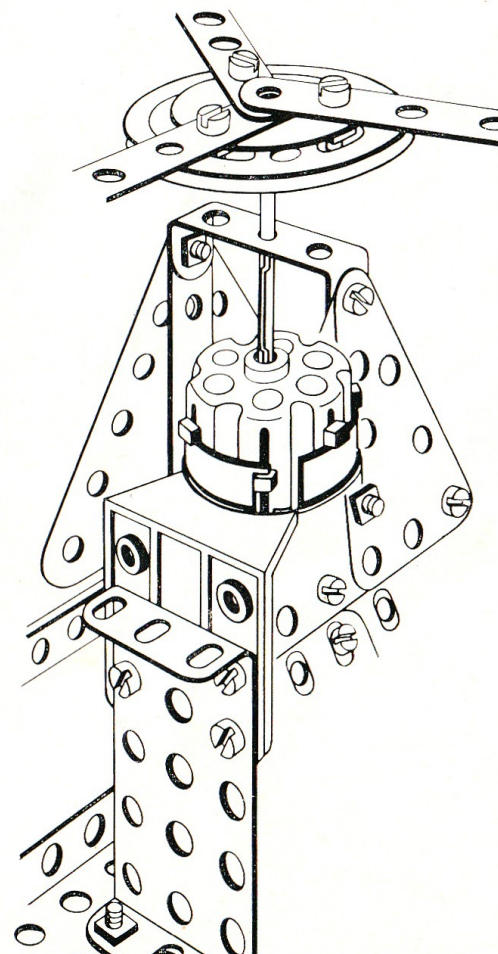

hélicoptère 5-13

Pièces nécessaires
à l'adaptation
du nouveau moteur :

- 1 x 16
- 1 x 51

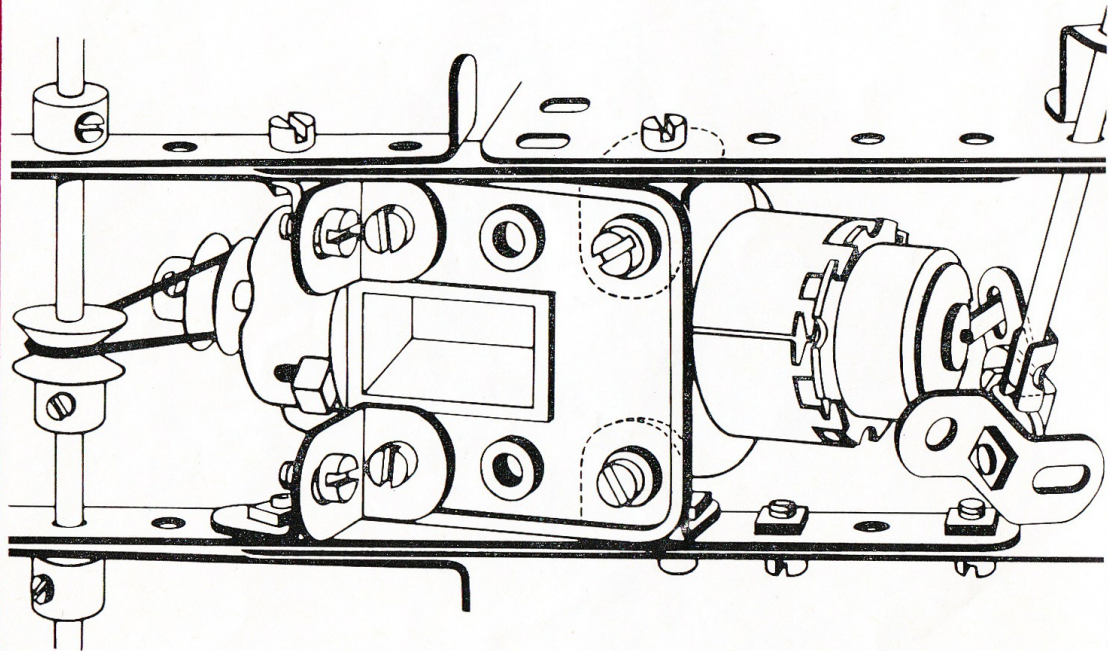
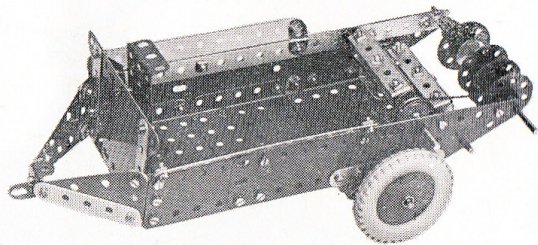
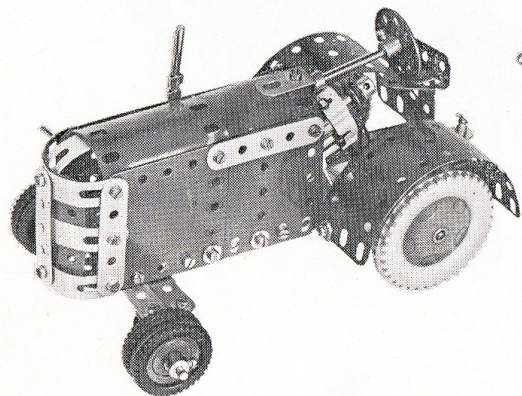

épandeur d'engrais 6-12

Pièces nécessaires
à l'adaptation
du nouveau moteur :

- 2 x 4
- 2 x 12 a
- 2 x 27 a
- 2 x 48 a
- 1 x 51
- 1 x 212
- 2 x 215

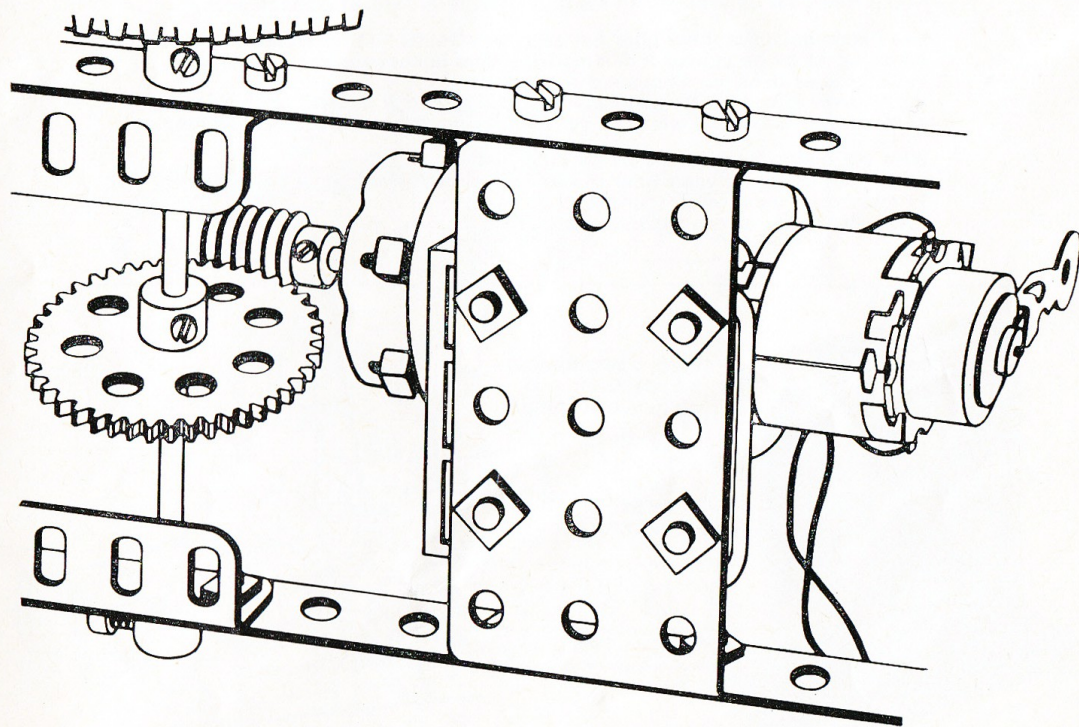
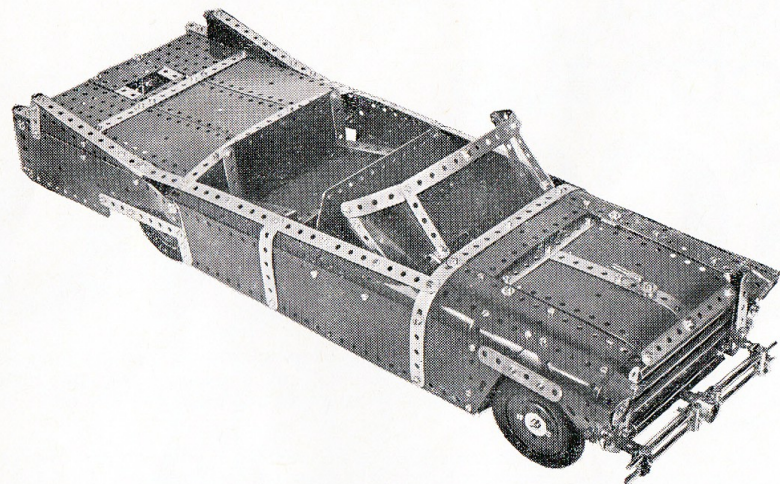

cabriolet décapotable 8-6

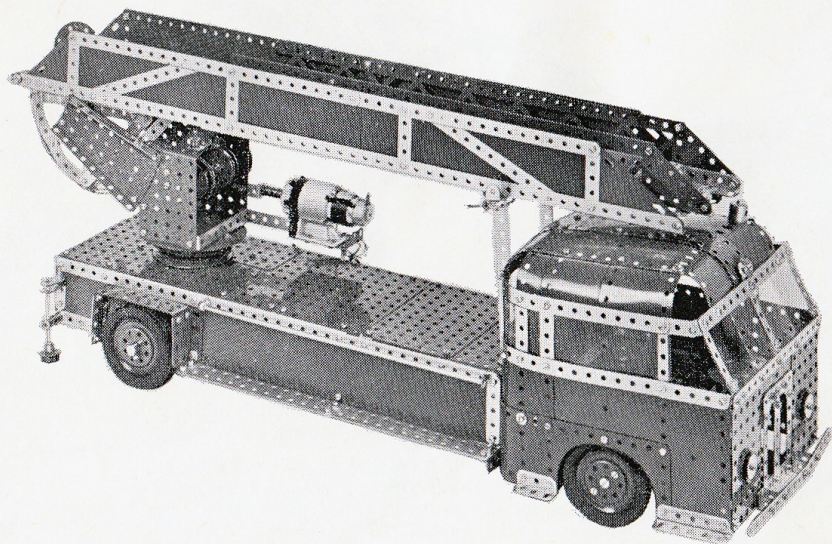

Pièces nécessaires
à l'adaptation
du nouveau moteur :

- 4 x 5
- 4 x 7 a
- 2 x 59
- 2 x 188
- 2 x 189
- 1 x 192

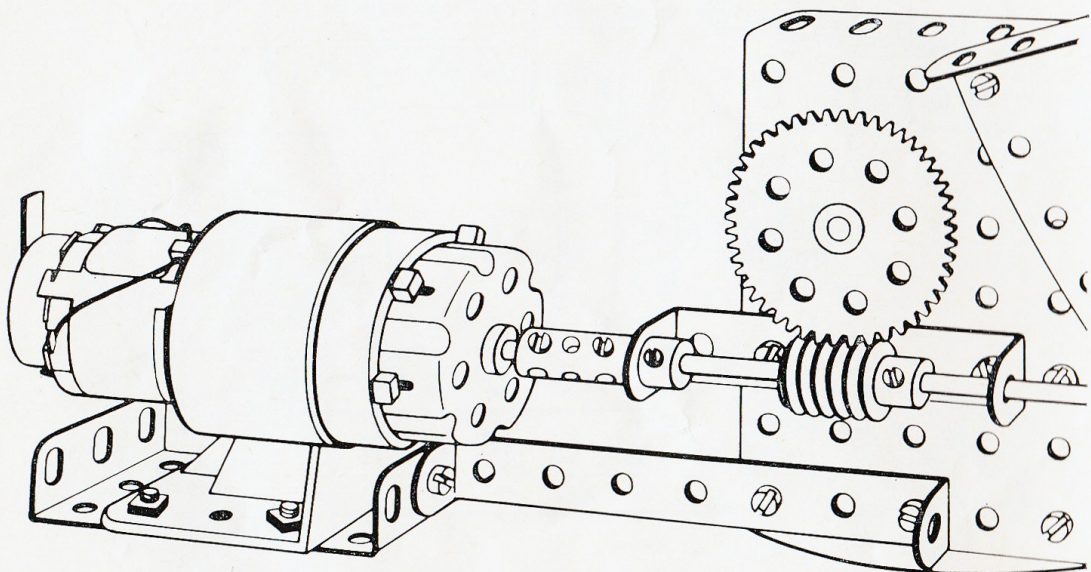

grande échelle de pompiers 9-1

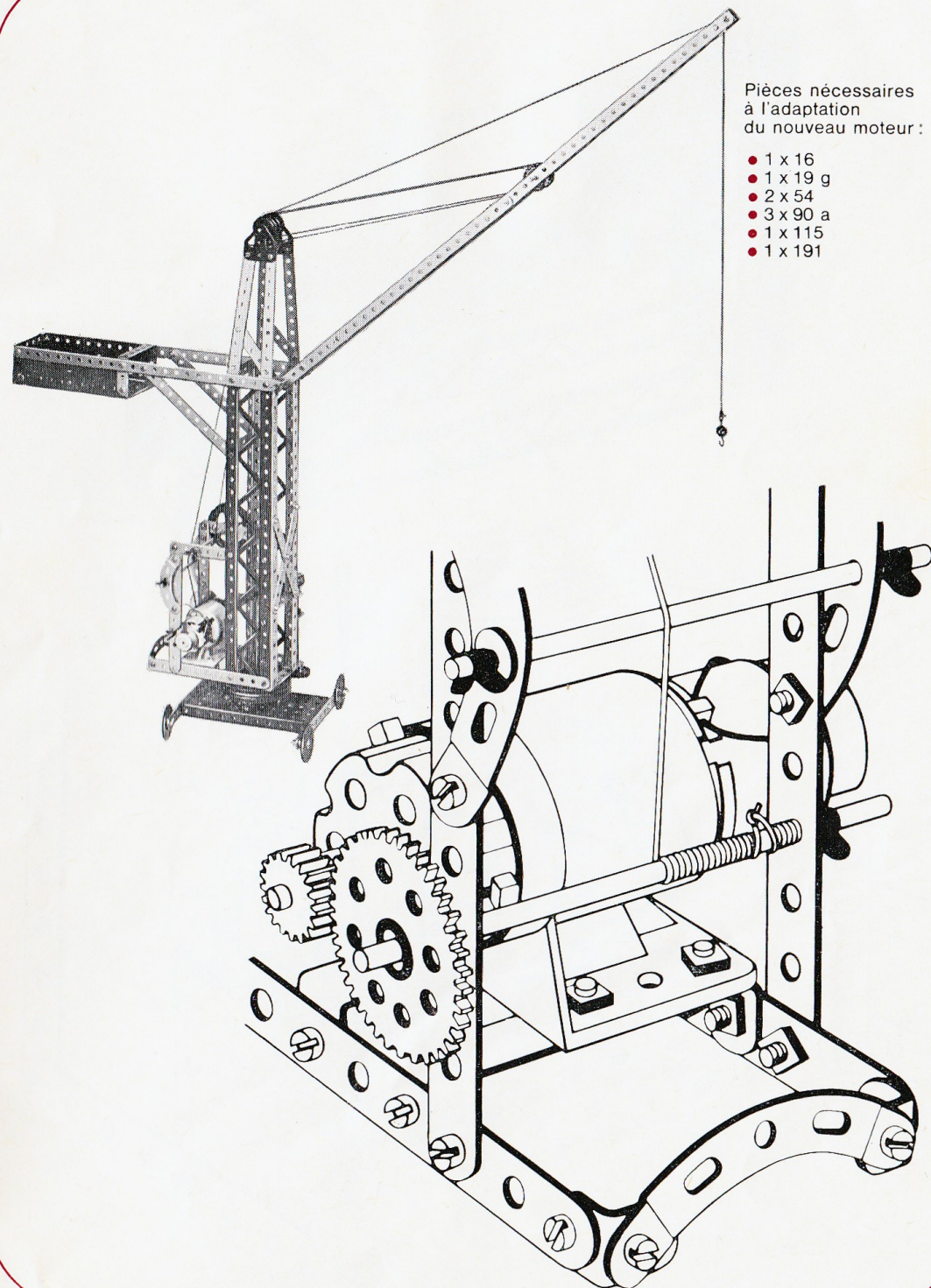

Pièces nécessaires
à l'adaptation
du nouveau moteur :

- 1 x 16
- 1 x 19 g
- 2 x 54
- 3 x 90 a
- 1 x 115
- 1 x 191

grue de chantier 5-9

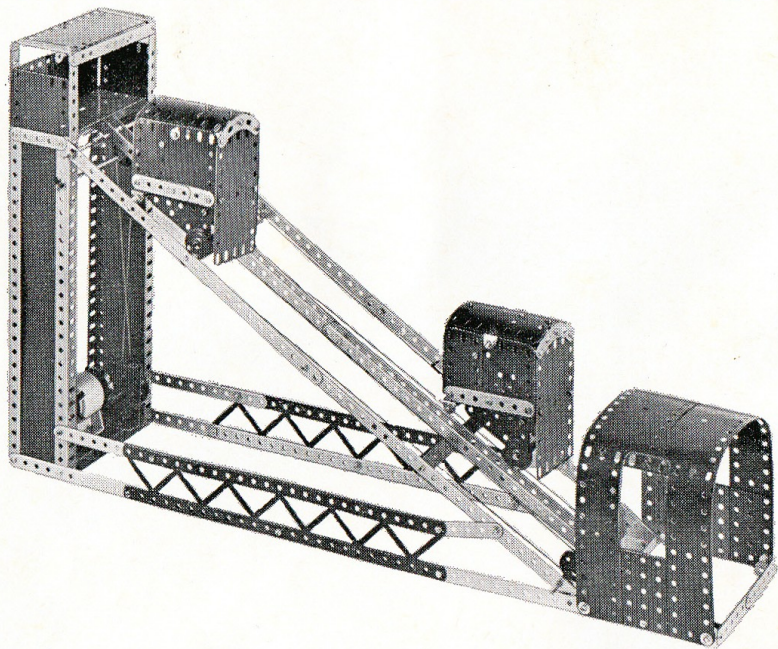

Pièces nécessaires
à l'adaptation
du nouveau moteur :

- 1 x 11 a
- 1 x 51

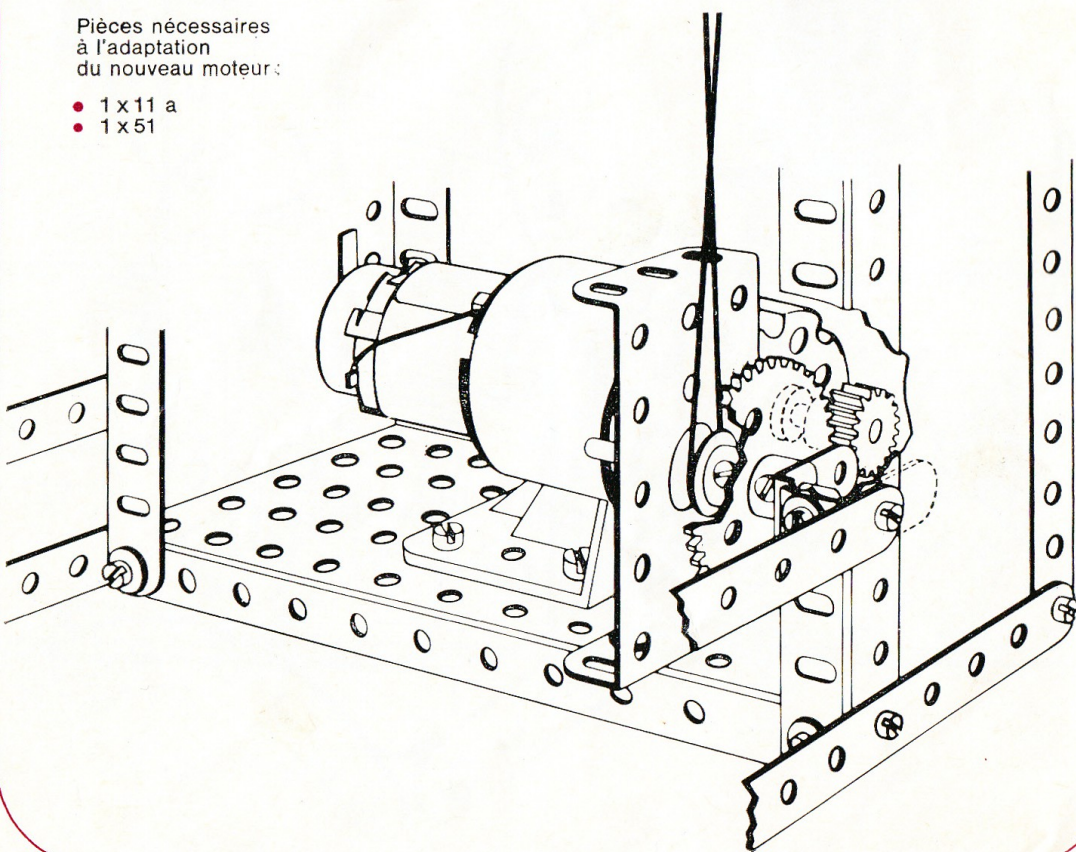

funiculaire 6-9

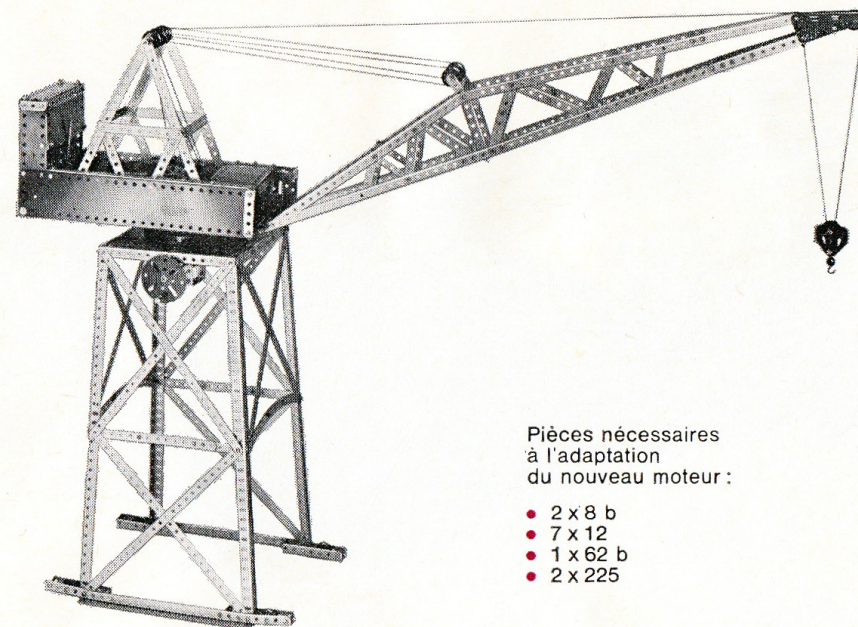

Pièces nécessaires
à l'adaptation
du nouveau moteur :

- 2 x 8 b
- 7 x 12
- 1 x 62 b
- 2 x 225

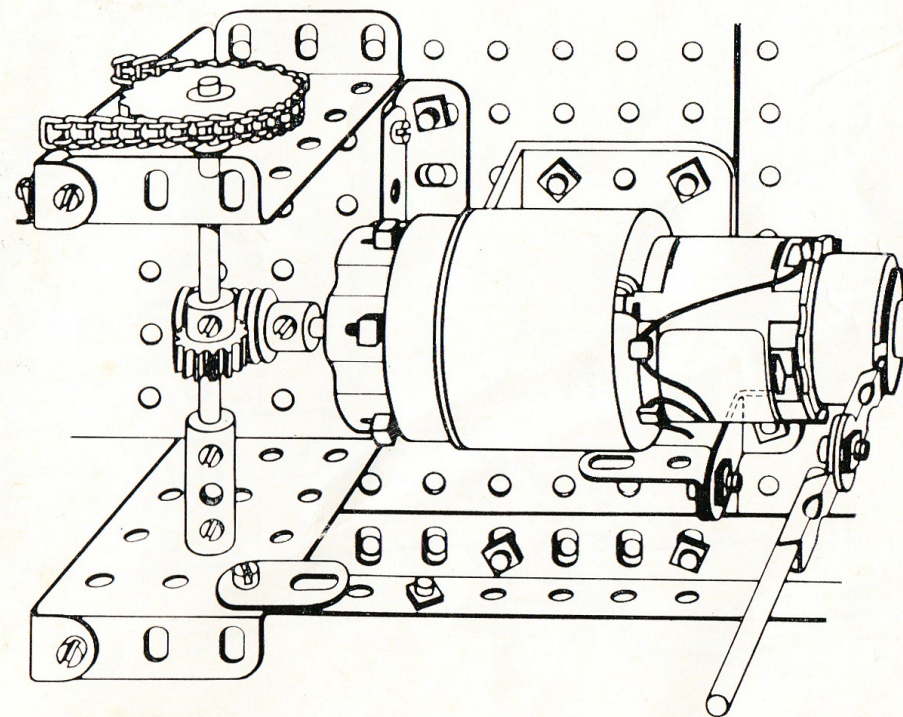

grue de port 9-2